

EXQUISIT

Kühl-/Gefrierkombination
KGC231-60-010C weiss
KGC231-60-010C inoxlook
KGC231-60-010C rot

DE Gebrauchsanweisung
EN USER MANUAL
ES Instrucciones de uso

Einleitung

Vor Inbetriebnahme des Gerätes unbedingt die Gebrauchsanweisung aufmerksam durchlesen. Die Gebrauchsanweisung enthält wichtige Sicherheitshinweise für den Betrieb und den Unterhalt des Gerätes. Korrektes Bedienen trägt wesentlich zur effizienten Energienutzung bei und minimiert den Energieverbrauch im Betrieb.

Eine unsachgemäße Verwendung des Gerätes kann gefährlich sein, insbesondere für Kinder.

Die Gebrauchsanweisung zum späteren Nachschlagen aufbewahren und an eventuelle Nachbesitzer weitergeben.

Der Hersteller arbeitet ständig an der Weiterentwicklung aller Typen und Modelle.

Deshalb behalten wir uns Änderungen in Form, Ausstattung und Technik vor.

CE-Konformität

Dieses Gerät entspricht zum Zeitpunkt seiner Markteinführung den Anforderungen, die in den Richtlinien des Rates zur Angleichung der Rechtsvorschriften der Mitgliedsstaaten über die elektromagnetische Verträglichkeit RL 2014/30/EU und über die Verwendung elektrischer Betriebsmittel innerhalb bestimmter Spannungsgrenzen RL 2014/35/EU festgelegt sind.

Dieses Gerät ist mit dem CE-Zeichen gekennzeichnet und verfügt über eine Konformitätserklärung zur Einsichtnahme durch die zuständigen Marktüberwachungsbehörden.

Gerät kennenlernen

Lieferumfang

- 1x Gerät
- 3x Glasablagen
- 1x Gemüseschale
- 2x Eierablagen
- 3x Türfächer
- 3x Gefrierschubladen
- 1x Eiwürfelschale
- 1x Gebrauchsanweisung
- 1x Servicekarte

Bezeichnung

- 1) Temperaturregler
- 2) verstellbare Glasablagen
- 3) Glasablage über der Gemüseschale
- 4) Gemüseschale
- 5) obere Gefrierschublade
- 6) mittlere Gefrierschublade
- 7) untere Gefrierschublade
- 8) verstellbare FüÙe
- 9) obere Türfächer
- 10) Flaschenfach

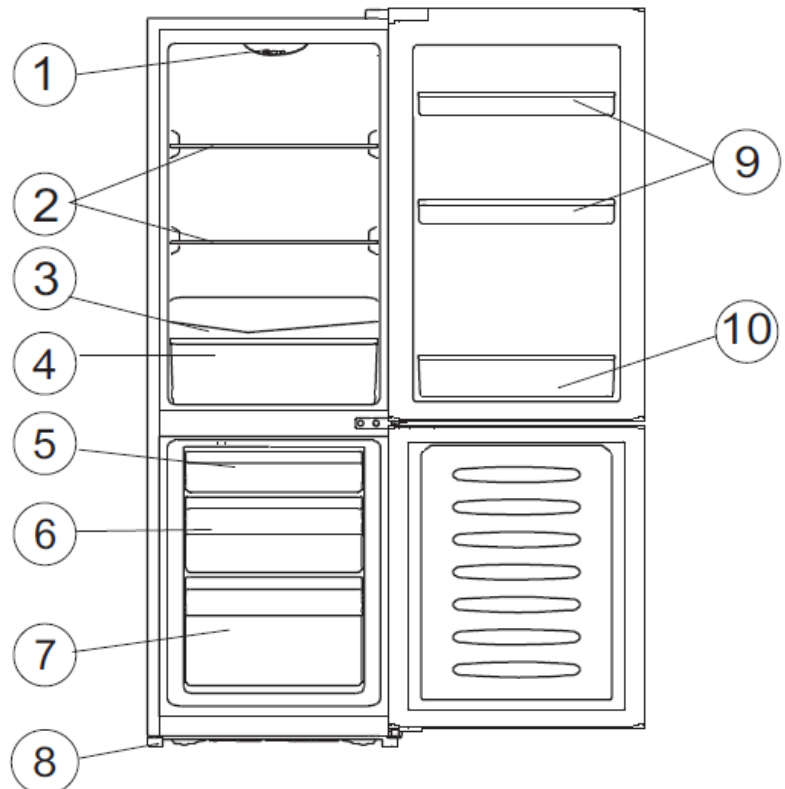

Temperaturregler

- Stufe 0 = AUS/OFF
- Stufe 1 - 7 = Kühlstufen

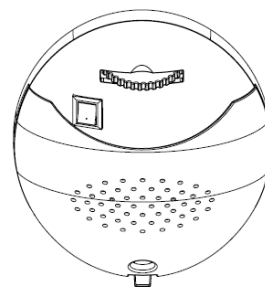

Inhaltsverzeichnis

1	Zu Ihrer Sicherheit	6
1.1	Bestimmungsgemäße Verwendung.....	6
1.2	Fehlgebrauch	7
1.3	Sicherheit zu bestimmten Personengruppen	7
1.4	Restgefahren.....	8
1.5	Gefahren durch Kältemittel	8
2	Aufstellen und Anschließen	9
2.1	Türanschlag wechseln	9
2.2	Nivellieren	12
3	Inbetriebnahme	13
3.1	Gerät ein-/ausschalten	13
3.2	Lebensmittel richtig lagern.....	14
3.3	Energie sparen	17
4	Wartung und Pflege	18
4.1	Gerät reinigen	18
4.2	Gerätetürdichtung reinigen / wechseln	18
4.3	Abtauen	19
4.4	Leuchtmittel (LED).....	20
4.5	Gerät außer Betrieb nehmen	20
5	Betriebsgeräusche / Fehler beheben	20
6	Ersatzteile / Kundenservice.....	22
7	Entsorgung	23
8	For your safety.....	26
8.1	Intended use.....	26
8.2	Improper use	27
8.3	Safety for specific groups of people.....	27
8.4	Residual risks	27
8.5	Hazards due to refrigerant	28
9	Setting up and connecting	29
9.1	Changing the door hinge.....	29
9.2	Levelling.....	32
10	Putting into operation	33
10.1	Switch appliance ON/OFF	33
10.2	Proper storage of food	34
10.3	Saving energy.....	37
11	Service and maintenance	38
11.1	Cleaning the appliance	38
11.2	Cleaning/replacing the appliance door seal	38
11.3	Defrosting	39
11.4	Lamp (LED)	40

11.5	Decommissioning the appliance.....	40
12	Operating noises / troubleshooting	40
13	Spare parts/After Sales Service	42
14	Warranty terms.....	43
15	Disposal	44
16	Para su seguridad.....	47
16.1	Usado previsto	47
16.2	Usado indebido.....	48
16.3	Seguridad de grupos concretos de personas	48
16.4	Otros peligros	49
16.5	Peligros causados por el líquido refrigerante	49
17	Instalación y conexión.....	50
17.1	Cambiar labisagra de la puerta.....	50
17.2	Nivelación	53
18	Puesta en servicio	53
18.1	Encender / apagar el aparato.....	54
18.2	Almacenamiento correcto de los alimentos	55
18.3	Ahorro de energía	59
19	Mantenimiento y cuidados	60
19.1	Limpiar el aparato	60
19.2	Limpiar / reemplazar la junta de la puerta del aparato	60
19.3	Descongelación	61
19.4	Lámpara (led).....	62
19.5	Poner fuera de servicio el aparato	62
20	Ruidos de funcionamiento / Solución de fallos	62
21	Piezas de repuesto / Servicio de atención al cliente.....	64
22	Condiciones de garantía	65
23	Eliminación	66

1 Zu Ihrer Sicherheit

Für eine sichere und sachgerechte Anwendung die Gebrauchsanweisung und weitere produktbegleitende Unterlagen sorgfältig lesen und für spätere Verwendung aufbewahren. Alle Sicherheitshinweise in dieser Gebrauchsanweisung sind mit einem Warnsymbol versehen. Sie weisen frühzeitig auf mögliche Gefahren hin. Diese Informationen unbedingt lesen und befolgen.

Erklärung der Sicherheitshinweise

GEFAHR

Bezeichnet eine gefährliche Situation, welche bei Nichtbeachtung zum Tod oder zu schwerwiegenden Verletzungen führt!

WARNUNG

Bezeichnet eine gefährliche Situation, welche bei Nichtbeachtung zum Tod oder zu schwerwiegenden Verletzungen führen kann!

VORSICHT

Bezeichnet eine gefährliche Situation, welche bei Nichtbeachtung zu leichten oder mäßigen Verletzungen führen kann!

ACHTUNG

Bezeichnet eine Situation, welche bei Nichtbeachtung zu Sachschäden führt.

 **STROMSCHLAGGEFAHR!**

 **VERBRÜHUNGSGEFAHR!**

 **BRANDGEFAHR!**



- Informationen und Hinweise, die zu beachten sind.
- Markiert eine Aufzählung
- ✓ Markiert Prüfungsschritte der Reihe nach
- 1. Markiert Arbeitsschritte der Reihe nach
- beschreibt die Reaktion des Gerätes auf den Arbeitsschritt

1.1 Bestimmungsgemäße Verwendung

Gerät ist für die Verwendung im privaten Gebrauch/Haushalt bestimmt. Es eignet sich zum Kühlen/Gefrieren von Lebensmitteln.

- Gerät nicht für andere Zwecke als zum Kühlen/Gefrieren von Lebensmitteln benutzen. Der Hersteller übernimmt keine Haftung für eventuelle Schäden.
- Umbauten oder Veränderungen am Gerät sind aus Sicherheitsgründen nicht zulässig.
- Dieses Kühlgerät ist nicht für die Verwendung als Einbaugerät bestimmt.
- Geräte mit einem mechanischen Temperaturregler sind für die Nutzung bis zu einer Höhe von maximal 2000 Metern über den Meeresspiegel bestimmt.

Jedwede Verwendung, die außerhalb dieser Anwendungsbereiche liegt, ist nicht bestimmungsgemäß und gilt somit als Fehlgebrauch.

1.2 Fehlgebrauch

Folgende Tätigkeiten gelten als Fehlgebrauch und sind somit untersagt:

- Keine Medikamente, Blutplasma, Laborpräparate oder ähnlichen der Medizinprodukterichtlinie 2007/47/EG zu Grunde liegenden Stoffe und Produkte im Kühlschrank lagern und kühlen.
- Keine explosiven Stoffe oder Sprühdosen mit brennbaren Treibmitteln, wie z.B. Butan, Propan, Pentan usw. im Gerät lagern.
- Keine kohlenstoffhaltigen, schäumenden Getränke im Gefrierfach lagern.
- Keine Flaschen im Gefrierfach lagern, es sein denn es ist vom Hersteller zugelassen.
- Keine Lebensmittel in die Gefrierfächer pressen.
- Keine elektrischen Geräte innerhalb des Lebensmittel-Lagerraumes betreiben, die nicht vom Hersteller freigegeben sind.
- Für die gewerbliche Nutzung ist das Gerät nicht geeignet.
- Gerät nicht im Freien aufstellen.
- Gerät nicht mit Mehrfachsteckdosen am Stromnetz anschließen.
- Netzkabel nicht auf Spannung verlegen.
- Netzkabel nicht knicken.
- Gerät so aufstellen, dass der Netzstecker zugänglich ist.
- Den Netzstecker nicht am Netzkabel aus der Steckdose ziehen.

1.3 Sicherheit zu bestimmten Personengruppen

Das Gerät darf von Kindern ab 8 Jahren sowie von Personen, deren physische, sensorische oder mentale Fähigkeiten beeinträchtigt sind, oder die einen Mangel an Erfahrung und/oder Wissen vorweisen, bedient werden. Jedoch müssen sie dabei beaufsichtigt oder bezüglich des sicheren Gebrauchs des Geräts unterwiesen werden und die möglichen Gefahren verstanden haben.

Reinigung und Wartung des Geräts dürfen von Kindern nur unter Beaufsichtigung eines Erwachsenen durchgeführt werden.

Kinder beaufsichtigen, um sicherzustellen, dass sie nicht mit dem Gerät spielen.

GEFAHR

STRANGULATIONSGEFAHR DURCH STROMKABEL!

Kinder unter 8 Jahren vom Netzkabel des Geräts fernhalten.

GEFAHR

ERSTICKUNGSGEFAHR DURCH VERPACKUNGSMATERIALIEN!

Kinder von den Verpackungsmaterialien fernhalten.

GEFAHR

ERSTICKUNGSGEFAHR DURCH ALTGERÄT!

Spielende Kinder können sich im Gerät einsperren oder in andere lebensgefährliche Situationen geraten.

- Vorhandene Schnapp- und Riegelschlösser entfernen oder zerstören.
- Kinder nicht mit dem Gerät spielen lassen.
- Kinder in der Nähe des Altgeräts immer beaufsichtigen.

1.4 Restgefahren

GEFAHR

STROMSCHLAGGEFAHR!

- Den Netzstecker am Netzkabel beim Einstecken und Herausziehen nie mit feuchten oder nassen Händen anfassen.
- Das Gerät nur nach Angaben der Gebrauchsanweisung montieren und anschließen.
- Im Notfall sofort den Netzstecker aus der Steckdose ziehen.
- Vor jedem Reinigungs- oder Wartungseingriff den Netzstecker aus der Steckdose ziehen.
- Ein beschädigtes Netzkabel unverzüglich durch unseren Kundendienst ersetzen lassen.
- Sind Netzkabel oder Netzstecker beschädigt, Gerät nicht mehr benutzen.
- Außer den in dieser Gebrauchsanweisung beschriebenen Reinigungs- und Wartungsarbeiten keine Eingriffe am Gerät vornehmen.

WARNUNG

BRANDGEFAHR!

Bei unzureichender Luftzirkulation kann sich ein Wärmestau bilden, wodurch ein Brand entstehen kann.

- Vorgeschriebene Abstände für die Geräterückwand, -seite und -oberkante unbedingt einhalten (Siehe Kapitel Mindestabstände).
- Kompressor und Verflüssiger (modellabhängig) frei von Staub und Gegenständen halten.

1.5 Gefahren durch Kältemittel

WARNUNG

GESUNDHEITSGEFAHR!

Ist der Kältekreislauf beschädigt, tritt das Kältemittel Isobutan R600a aus. Das Kältemittel ist bei Kontakt mit den Augen und beim Einatmen gesundheitsschädlich.

WARNUNG

ENTZÜNDLICHES GAS!

EXPLOSIONS- UND BRANDGEFAHR!

Im Kältemittel-Kreislauf des Gerätes befindet sich das Kältemittel Isobutan (R600a), ein Naturgas mit hoher Umweltverträglichkeit, das brennbar ist.

- Eingriffe in das Kältesystem sind nur autorisierten Fachkräften erlaubt.
- Kältekreislauf nicht beschädigen, z.B. durch Aufstechen der Kältemittelkanäle mit scharfen Gegenständen, Abknicken von Rohrleitungen.
- Beim Transportieren, Aufstellen, Warten und Entsorgen des Gerätes keine Teile des Kältekreislaufes beschädigen.
- Damit im Falle eines Lecks im Kältemittel-Kreislauf kein zündfähiges Gas-Luft-Gemisch entstehen kann, muss der Aufstellraum laut Norm EN 378 eine Mindestgröße von 1 m³ je 8 g Kältemittel haben. Die Menge an Kältemittel im Kühl-/ Gefriergerät steht auf dem Typenschild.

Vorgehen bei beschädigtem Kältekreislauf:

- ✓ Offenes Feuer und Zündquellen unbedingt vermeiden.
- ✓ Den Raum, in dem das Gerät steht, gut durchlüften.
- ✓ Den Kundendienst kontaktieren.

2 Aufstellen und Anschließen

Vor dem Aufstellen und Anschließen des Geräts sicherstellen, dass

- das Gerät vom Stromnetz getrennt ist (siehe Kapitel Restgefahren) und
- die Aufstellbedingungen erfüllt sind (siehe Kapitel Mindestabstände).

Gerät auspacken

Die Verpackung muss unbeschädigt sein. Das Gerät auf Transportschäden überprüfen. Ein beschädigtes Gerät auf keinen Fall anschließen. Im Schadensfall an den Lieferanten wenden.



VORSICHT

VERLETZUNGSGEFAHR UND SACHSCHADEN!

- Transport immer mit einer zweiten Person durchführen.
- Verpackungsmaterial nicht mit einem scharfen Gegenstand, z.B. Teppichmesser durchtrennen.

Transportschutz entfernen

Das Gerät sowie Teile der Innenausstattung sind für den Transport geschützt.

- ✓ Alle Klebestreifen auf der rechten und linken Seite der Gerätetür entfernen.
- ✓ Alle Klebebänder und Verpackungsteile aus dem Innenraum des Gerätes entfernen.
- ✓ Kleberückstände mit Laugenwasser entfernen.

Auf dem Gerät können sich Sticker mit Warnhinweise befinden. Diese unbedingt beachten und nicht vom Gerät entfernen.

2.1 Türanschlag wechseln

Das Gerät bietet die Möglichkeit den Türanschlag von links nach oder umgekehrt zu versetzen.

ACHTUNG

SACHSCHADEN!

Gerät bei Türmontage nicht mehr als 45° kippen, um das Kühlsystem nicht zu beschädigen.

Für den Türanschlagwechsel benötigte Werkzeuge:

BEZEICHNUNG	WERKZEUG
Kreuzschlitz-Schraubendreher	
Schraubendreher, flach	
Sechskantschlüssel	

Türanschlagwechsel

SCHRITTFOLGE	BILD
<ol style="list-style-type: none"> 1. Die Scharnierabdeckung (1) entfernen. 2. Die Schrauben (2) lösen und das Scharnier (3) entfernen. 3. Die Scharnierabdeckung in die separate Plastiktüte mit dem Zubehör zurücklegen, die Schrauben und das Scharnier zur späteren Montage zur Seite legen. 	
<ol style="list-style-type: none"> 4. Die obere Gerätetür öffnen und vorsichtig aus dem mittleren Scharnier aushebeln. 5. Die Gerätetür vorsichtig zur Seite auf eine weiche Unterlage legen, um Kratzer zu vermeiden. 6. Die Schraube (1) an der Unterseite der oberen Gerätetür lösen. 7. Den Türöffnungs-Begrenzer (2) entfernen und auf der gegenüberliegenden Seite wieder anbringen. 	
<ol style="list-style-type: none"> 8. Die Schrauben (1) des mittleren Scharniers lösen und das Scharnier (2) entfernen. Die untere Gerätetür öffnen und aus dem unteren Scharnier aushebeln. Vorsichtig zur Seite stellen. 	
<ol style="list-style-type: none"> 9. Die in der Mitte angebrachten Schraubloch-Abdeckungen links entfernen und rechts anbringen. 	
<ol style="list-style-type: none"> 10. Das Gerät mit Hilfe einer weiteren Person etwas nach hinten kippen. 11. Den Fuß (3) abschrauben. 12. Die Schrauben (4) lösen und das Scharnier (1) entfernen. 13. Die Schraube (5) des linken Fußes (2) heraus-schrauben. 	
<ol style="list-style-type: none"> 14. Den Stift aus dem Scharnier heraus-schrauben und im nebenliegenden Schraubloch wieder einschrauben. 	

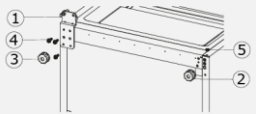
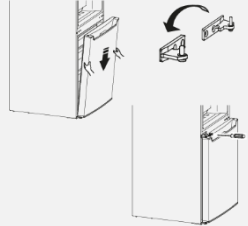
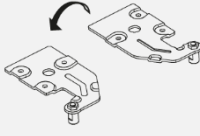
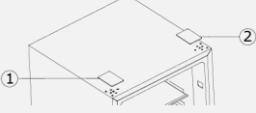
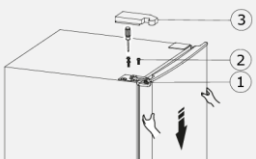
<p>15. Links das Scharnier (1) mit den Schrauben (4) fixieren und den Fuß (3) einschrauben. 16. Den Fuß (2) rechts mit der Schraube (5) befestigen.</p>	
<p>17. Die untere Gerätetür auf das untere Scharnier aufsetzen und schließen. 18. Den Stift des mittleren Scharniers heraus-schrauben. 19. Das mittlere Scharnier um 180° drehen. 20. Den Stift so einschrauben, dass er nach oben zeigt. 21. Das mittlere Scharnier oben auf die untere Gerätetür setzen und anschrauben.</p>	
<p>22. Vom oberen Scharnier den Stift herausdrehen. 23. Das Scharnier um 180° drehen und den Stift so einschrauben, dass er nach unten zeigt.</p>	
<p>24. Die Schraublochabdeckung (1) oben links entfernen und auf der rechten Seite (2) anbringen.</p>	
<p>25. Die obere Gerätetür auf das mittlere Scharnier setzen. 26. Das obere Scharnier (1) einsetzen und mit den Schrauben (2) fixieren. 27. Die Gerätetür vertikal und horizontal ausrichten. 28. Prüfen, ob die Dichtungen gut schließen. 29. Alle Scharniere fest anschrauben. 30. Die Scharnierabdeckung (3) aus dem separaten Plastikbeutel nehmen. 31. Die Abdeckung links aufsetzen, etwas nach rechts schieben und fest andrücken.</p>	

2.2 Gerät Aufstellen

Das Gerät

- entsprechend den vorgeschriebenen Mindestabständen aufstellen.
- in einem gut belüfteten und trockenen Raum aufstellen, dessen Umgebungstemperatur der Klimaklasse entspricht, für die das Gerät ausgelegt ist.

ACHTUNG

SACHSCHADEN!

Das Gerät nach dem Transport für 12 Stunden stehen lassen, damit sich das Kältemittel im Kompressor sammeln kann. Das Nichtbeachten könnte den Kompressor beschädigen und damit zum Ausfall des Gerätes führen. Der Garantieanspruch erlischt in diesem Fall.

KLIMAKLASSE	TEMPERATURBEREICH
(SN) erweiterte gemäßigte Zone	+10 °C bis +32 °C
(N) gemäßigte Zone	+16 °C bis +32 °C
(ST) subtropische Zone	+16 °C bis +38 °C
(T) tropische Zone	+16 °C bis +43 °C

Mindestabstände für Be- und Entlüftung

Die Luftzirkulation an der Geräterückwand, -seite und -oberkante beeinflusst den Energieverbrauch und die Kühlleistung (je nach Modell). Unbedingt die Mindestabstände für die Belüftung des Gerätes einhalten, die in den nachfolgenden Tabellen und Zeichnungen aufgeführt sind. Die ums Gerät entstandene, erwärmte Luft muss ableiten können. Andernfalls ist die Lebensdauer des Gerätes verkürzt, weil der Kompressor ständig in Betrieb ist.

Gerätemaße in mm und Grad

a	b	b2	c	d	e	f	g	h
495	562	1135	1430	100	50	30	135	840

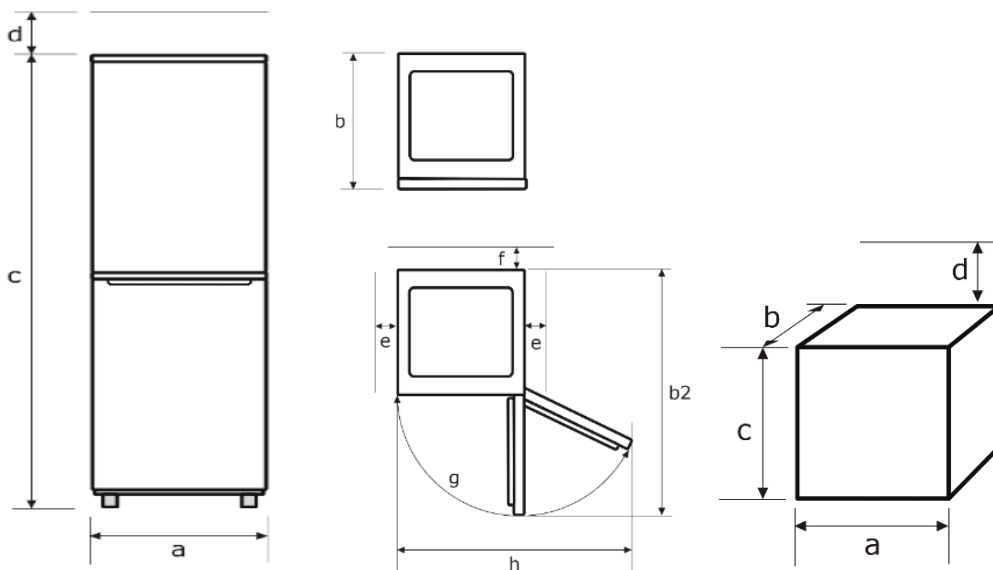

- Nichtbeachten der Mindestabstände erhöht den Stromverbrauch.
- Wenn die gestaute Wärme ums Gerät nicht ableiten kann, ist die Funktion des Gerätes beeinträchtigt.
- Zur Erreichung der angegebenen Energieklasse die oben genannten Abstände einhalten.
- Kühlgefrierkombinationen mit einem Temperaturregler nicht in Kühlen Räumen unter 16 °C aufstellen.

2.2 Nivellieren

Bei geringfügig unebener Auflagefläche das Gerät mit den vorderen Füßen ausgleichen.

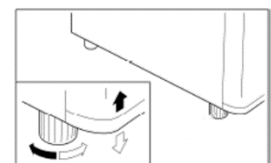

3 Inbetriebnahme

Das Gerät sowie die Teile der Innenausstattung vor Inbetriebnahme gründlich reinigen (s. Kapitel „Wartung und Pflege“).

- Die Temperaturstufe je nach Umgebungstemperatur (Aufstellort), bei Änderung der Bestückung oder bei häufigem Öffnen der Gerätetür anpassen.
- Bei sehr hohen sommerlichen Temperaturen den Temperaturregler auf eine höhere Stufe stellen, um die gewünschte Kühltemperatur zu halten.
- Für den optimalen Energieverbrauch die Glasablagen im Gerät so belassen wie abgebildet (siehe Abb. Lebensmittel richtig lagern).
- Das Gefrierfach ist nach ca. 3 Stunden betriebsbereit.

3.1 Gerät ein-/ausschalten

1. Gerät am Strom anschließen.
→ Bei Öffnen der Gerätetür schaltet sich die Innenbeleuchtung ein.
2. Zum Einschalten des Gerätes den Temperaturregler von „0“ nach rechts auf die gewünschte Kühltemperatur drehen. Der Temperaturregler befindet sich an der rechten Seite im Geräteinnenraum
3. Zum Ausschalten des Gerätes den Temperaturregler auf „0“ drehen

ACHTUNG

SACHSCHADEN!

Gerät nicht unmittelbar nach einem Stromunterbruch einschalten. Mögliche Überlastung des Kompressors oder Durchbrennen der Sicherung.

Temperatur einstellen

Die Temperatur hängt von bestimmten Faktoren ab, wie z.B. Aufstellungsort, Häufigkeit des Öffnens der Gerätetür oder wie das Gerät beladen ist.

1. Die Innentemperatur des Gerätes mit dem Drehknopf regeln.
2. Bei Erstbetrieb den Temperaturregler auf die höchste Stufe stellen.
→ Nach ca. 2 Stunden hat das Gerät seine normale Betriebstemperatur erreicht und ist einsatzfähig.
3. Den Temperaturregler auf eine mittlere Stufe zurückstellen.

Die kälteste Position im Kühlraum lokalisieren

Das nebenstehende Symbol zeigt im Kühlschrank (oberhalb der Glasablage über die Gemüseschale) max. +4 °C und kälter an.



Ist das Symbol «OK» nicht ersichtlich (Temperatur ist nicht optimal):



1. den Temperaturregler einen/halben Schritt kälter stellen (bis zur erneuten Prüfung ca. 12 Stunden warten). Diesen Schritt so oft wiederholen, bis das Symbol "OK" ersichtlich ist.

Um festzustellen, ob es in dem Bereich, wo das Symbol "OK" ersichtlich ist, zu kalt ist (unter +4°C):

1. den Temperaturregler schrittweise um einen /halben Schritt wärmer stellen (bis zur erneuten Prüfung ca. 12 Stunden warten).
2. Sollte immer noch «OK» ersichtlich sein, noch einen oder halben Schritt wärmer stellen (bis zur erneuten Prüfung ca. 12 Stunden warten).
3. Solange «OK» ersichtlich ist, Schritt 1 wiederholen, bis der Mittelpunkt für die Zieltemperatur von +.4 °C erreicht ist.



- Der Sticker „OK“ ist nur für die Verwendung in diesem Gerät vorgesehen.
- Bleibt die Gerätetür länger geöffnet, steigt die Temperatur im Gerät. Die Anzeige "OK" kann verblassen oder nicht mehr ersichtlich sein.

3.2 Lebensmittel richtig lagern

Eine ordnungsgemäße Lagerung kann zum Erhalt der Lebensmittelqualität beitragen.

WARNUNG

GESUNDHEITSGEFAHR!

Ist das Gerät abgeschaltet oder ist der Strom ausgefallen, sind die Lebensmittel nicht ausreichend gekühlt. Eingelagerte Lebensmittel können an- oder auftauen und verderben. Bei Verzehr der an- oder aufgetauten Lebensmittel besteht die Gefahr einer Lebensmittelvergiftung.

- Nach einem Stromausfall prüfen, ob die eingelagerten Lebensmittel noch genießbar sind.
- Eingefrorene Lebensmittel, die nach einem Stromausfall erkennbar angetaut sind, entsorgen.
- Keine Lebensmittel einfrieren, die schon einmal an- oder aufgetaut sind.

Der Kühlraum eignet sich zum Lagern von frischen Lebensmitteln und Getränken.

Bei der Lagerung im Kühlraum folgendes beachten:

- Nur einwandfreie Lebensmittel verwenden.
- Den Zeitraum zwischen dem Kauf und dem Einlegen der Lebensmittel in das Gerät so gering wie möglich halten.
- Frisches Fleisch und frischen Fisch nur gut verpackt in Schutzfolie oder luftdichten Behältern an der kühlfsten Stelle im Gerät für maximal 1 bis 2 Tage lagern. Den Kontakt mit gekochten Speisen vermeiden.
- Kontamination von Lebensmitteln mit rohem Fleisch und rohem Fisch vermeiden. Fleischsaft darf nicht mit anderen Lebensmitteln in Berührung kommen.
- Kartoffeln, Zwiebeln, Knoblauch, Tomaten, Bananen und Avocados nicht im Kühlschrank lagern - und wenn, nur kurzfristig und gut verpackt.
- Nahrungsmittel vor dem Aufbewahren abdecken; insbesondere kalte Gerichte, gekochte Nahrungsmittel und Nahrungsmittel, die Gewürze enthalten.
- Warme Speisen erst nach dem Abkühlen in den Kühlschrank stellen.
- Erhöhte Temperatur im Gerät lässt Lebensmittel schneller verderben. Zur optimalen Lebensmittelkonservierung ist die mittlere Temperaturstufe am besten geeignet.
- Nahrungsmittel so in den Kühlschrank stellen, dass die Luft frei im Fach zirkulieren kann.
- Bei der Lagerung von Flaschen im Flaschenfach der Innentür darauf achten, dass sie nicht zu schwer sind; das Fach könnte sich von der Tür lösen.
- Kinder im Alter von 3 bis 8 Jahren dürfen das Gerät be- und entladen.

Zum Verpacken eignen sich:

- Für Lebensmittel geeignete Frischhaltebeutel und -folien
- Spezielle Hauben aus Kunststoff mit Gummizug
- Aluminiumfolie

Um größere Mengen im Kühlraum zu lagern, sind die Glasablagen abnehmbar.

4. Glasablagen nach vorne ziehen.
5. Glasablagen nach oben oder unten abschwanken und herausnehmen.

Die Glasablage über der Gemüseschale verbleibt immer in der gleichen Stellung, um eine korrekte Luftzirkulation zu gewährleisten.

Beim Kühlen von frischen Lebensmitteln folgenden Hinweis beachten:



- Sind Gerätetüren längere Zeit offen, führt dies zu einer erheblichen Temperaturerhöhung in den Fächern des Gerätes. Eingelagerte Lebensmittel können dadurch schneller verderben.

Der Gefrierraum eignet sich für die Langzeitlagerung von Tiefkühlware und zum Einfrieren von frischen Lebensmitteln.

VORSICHT

VERLETZUNGSGEFAHR!

Das Berühren von Gefriergut, Eis und Metallteilen im Inneren des Gefrierraumes kann bei sehr empfindlicher Haut verbrennungsähnliche Symptome hervorrufen.

Tiefkühlgut nicht mit feuchten oder nassen Händen entnehmen; die Hände könnten daran festfrieren.

Bei der Lagerung im Gefrierraum folgendes beachten:

- Bei einem Stromausfall die Gerätetür geschlossen lassen. Die Lebensmittel bleiben mehrere Stunden gefroren (siehe Produktdatenblatt „Lagerzeit bei Störung“).
- Nur einwandfreie Lebensmittel verwenden.
- Kühlkette von Tiefkühlprodukten nicht unterbrechen.
- Den Zeitraum zwischen dem Kauf und dem Einlegen des Gefrierguts in das Gerät so gering wie möglich halten.
- Nicht zu große Mengen auf einmal einfrieren. Die Qualität der Lebensmittel wird am besten erhalten, wenn sie schnell bis zum Kern durchgefroren sind. Die maximale Menge an Lebensmitteln, die Sie innerhalb von 24 Stunden einfrieren können, ist auf dem Typenschild und im Produktdatenblatt angegeben.
- Die Temperatur während der Einfrierphase ist über den Temperaturregler im Kühlraum zu beeinflussen (nur Kühlschränke mit Gefrierfach und Kühl-Gefrierkombination).
- Hochprozentige, alkoholhaltige Getränke nur dicht verschlossen und stehend lagern. Die Hinweise des Getränkeherstellers berücksichtigen.
- Gefrierschubladen sind aus Sicherheitsgründen mit einer Stoppeinrichtung versehen. Sie können sie jedoch ganz entnehmen, indem Sie sie hochziehen und dann herausnehmen. Das Einsetzen erfolgt in umgekehrter Reihenfolge.

Beschreibung Gefrierfächer nach *-Fach

FÄCHER-TYP	ZIEL-LAGERTEMPERATUR	GEEIGNET ZUM...
„Null-Sterne-Fach“	- 6 °C ~ + 0 °C	Aufbewahren von frischem Fleisch und frischem Fisch über einen Zeitraum von einem bis maximal drei Tagen sowie zum Lagern oder Herstellen von Eiswürfeln. Nicht geeignet zum Einfrieren von frischen Lebensmitteln.
	≤ - 6 °C	Aufbewahren von Tiefkühlprodukten über einen Zeitraum von maximal einem Monat. Nicht geeignet zum Einfrieren von frischen Lebensmitteln.
	≤ - 12 °C	Aufbewahren von Tiefkühlprodukten über einen Zeitraum von maximal zwei Monaten sowie zum Lagern oder Herstellen von Eiscreme und Eiswürfeln. Nicht geeignet zum Einfrieren von frischen Lebensmitteln.
	≤ - 18 °C	Aufbewahren von Tiefkühlprodukten über einen Zeitraum von maximal drei Monaten. Nicht geeignet zum Einfrieren von frischen Lebensmitteln.
	≤ - 18 °C	Aufbewahren von Tiefkühlprodukten und zum Einfrieren von frischen Lebensmitteln über einen längeren Zeitraum.

Übersicht Lagerempfehlungen Kühl-/Gefrierraum

KÜHLRAUM	GEFRIERRAUM
<p>① Streichzarte Butter und Käse im oberen Türfach platzieren, hier ist die Temperatur am geringsten.</p>	<p>⑦ Gefriergut zur Kurzzeitlagerung auf dem oberen Türfach im Gefrierteil platzieren.</p>
<p>② Gläser, Konserven und Eier im mittleren Türfach platzieren.</p>	<p>⑧ Frische Lebensmittel, sowie Fisch und Fleisch zum Einfrieren in der mittleren Schublade platzieren.</p>
<p>③ Getränke und Flaschen im großen unteren Türfach platzieren. Volle Behälter nah am Scharnier platzieren, um die Belastung zu verringern.</p>	<p>⑨ Gefrorenes Gemüse, sowie Fisch und Fleisch in der unteren Schublade platzieren.</p>
<p>④ Gekochtes und gebackenes Essen auf dem Glasregal platzieren.</p>	
<p>⑤ Fisch und Fleisch auf der Glasablage über der Gemüseschublade platzieren, hier ist die Temperatur am niedrigsten.</p>	
<p>⑥ Gemüse und Obst in der Gemüseschublade platzieren.</p>	

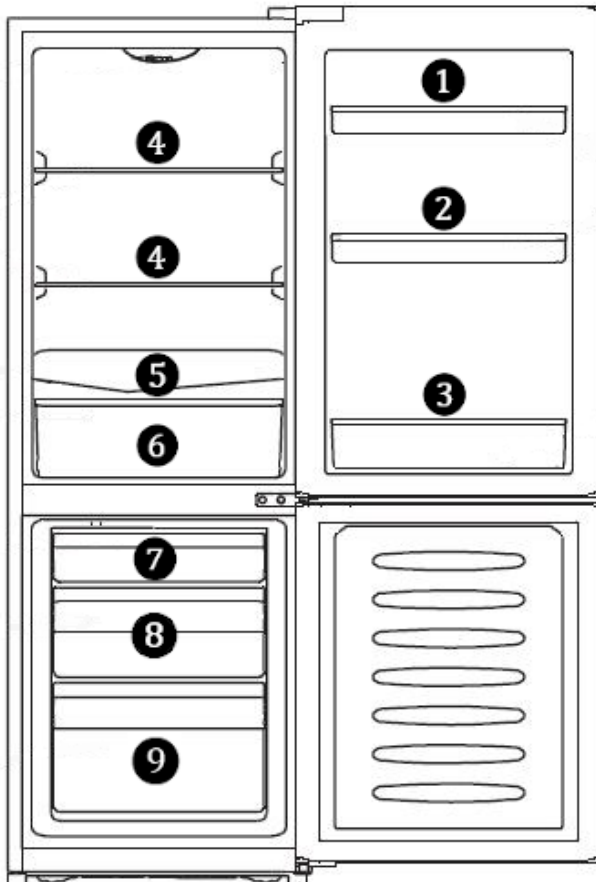

- Gefriervermögen der maximalen Menge an Lebensmitteln innerhalb von 24 Stunden ist auf dem Typenschild (im Innenraum oder auf der Rückseite des Gerätes) und dem Produktdatenblatt ersichtlich.

Eiswürfel herstellen

Eiswürfelschale (nicht im Lieferumfang enthalten) zu drei Vierteln mit Wasser füllen und waagrecht auf den Boden des Gefrierabteils stellen. Festgefrorene Eiswürfelschale mit einem stumpfen Gegenstand lösen (z. B. Löffelstiel). Fertige Eiswürfel für kurze Zeit unter fließendes Wasser halten, somit lassen sie sich leichter lösen.

3.3 Energie sparen

- Gerät nicht in der Nähe von Herden, Heizkörpern oder anderen Wärmequellen aufstellen. Bei hoher Umgebungstemperatur läuft der Kompressor häufiger und länger und führt zu erhöhtem Energieverbrauch.
- Auf ausreichende Be- und Entlüftung am Gerätesockel, an den Geräteseiten und an der Geräterückseite achten. Lüftungsöffnungen niemals abdecken. Die Abstandsmaße beachten.
- Die Anordnung der Schubladen, Regale und Ablagen, wie sie auf der Abbildung «Gerät kennenlernen» zu ersehen ist, bietet die effizienteste Energienutzung und ist daher möglichst beizubehalten.
- Für einen größeren Stauraum (z.B. bei großem Kühl-/ Gefriergut) die mittleren Glasablagen entfernen. Die oberen und unteren Ablagen/Schubladen bei Bedarf als letzte herausnehmen.
- Ein gleichmäßig gefülltes Kühl-/ Tiefkühlabteil trägt zur optimalen Energienutzung bei. Leere oder halbleere Abteile vermeiden.
- Keine warmen Speisen in den Kühl-/ Tiefkühlschrank stellen. Speisen erst abkühlen lassen.
- Gefrorenes im Kühlschrank auftauen lassen. Die Kälte des Gefriergutes vermindert den Energieverbrauch im Kühlabteil und erhöht somit die Energieeffizienz.
- Temperatur nicht kälter als notwendig einstellen. Das trägt zu einer optimalen Energienutzung bei. Die optimale Temperatur im Kühlschrank beträgt +7 °C. Sie wird bei Kühlschränken im obersten Fach möglichst weit vorne gemessen.
- Türdichtungen des Gerätes müssen vollkommen intakt sein, damit die Türen richtig schließen und sich der Energieverbrauch nicht unnötig erhöht.
- Gerät nur öffnen, wenn es erforderlich ist und dann nur so kurz wie möglich. Der Energieverbrauch und die Temperatur im Gerät können ansteigen, wenn die Gerätetür häufig oder lange geöffnet wird bzw. nicht korrekt verschlossen ist.

4 Wartung und Pflege

Aus hygienischen Gründen das Gerät außen und innen, einschließlich Türdichtung und Innenausstattung, regelmäßig reinigen.

Vor allen wartungs- und Pflegeaktivitäten sicherstellen, dass das Gerät vom Stromnetz getrennt ist (siehe Sicherheitskapitel → Stromschlag).

VORSICHT

VERLETZUNGSGEFAHR!

- Keine elektrischen Heizgeräte, offene Flammen, Messer o.ä. zum Abtauen benutzen.
- Das Gerät nie mit Dampfreinigungsgeräten reinigen. Feuchtigkeit könnte in elektrische Bauteile gelangen.
- Steht der Temperaturregler auf „0“, ist die Kühlung ausgeschaltet, der Stromkreislauf bleibt hingegen aufrechterhalten.

ACHTUNG

SACHSCHADEN!

- Keine scheuernden, aggressiven Reinigungsmittel benutzen.
- Keine kratzenden Schwämme verwenden.
- Ätherische Öle und organische Lösungsmittel, z. B. Saft von Zitronen- oder Apfelsinenschalen, Buttersäure oder Reinigungsmittel, die Essigsäure enthalten, können Kunststoffteile angreifen. Solche Substanzen nicht mit den Geräteteilen in Kontakt bringen.

4.1 Gerät reinigen

1. Kühlgut herausnehmen. Alles abgedeckt an einem kühlen Ort lagern.
2. Glasablagen zum Reinigen etwas nach oben anheben und herausziehen, bis sie sich nach oben oder unten abschwenken und herausnehmen lassen.
3. Türfächer nach oben schieben und herausnehmen.
4. Gerät einschließlich Türdichtung und Innenausstattung mit einem Lappen und lauwarmem Wasser unter Zugabe von etwas handelsüblichem Geschirrspülmittel reinigen.
5. Mit klarem Wasser nachwischen und trockenreiben.
6. Tauwasser-Ablaufloch überprüfen. Regelmäßig mit Hilfe von Wattestäbchen reinigen.
7. Die gereinigten Glasablagen, Türfächer, Schubladen etc. einsetzen.
8. Sicherstellen, dass der Innenraum des Gerätes vollkommen trocken ist.
9. Gerät am Stromnetz anschließen und einschalten.

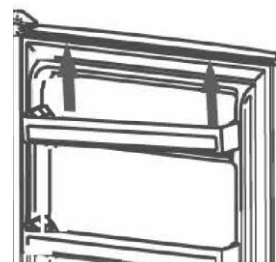
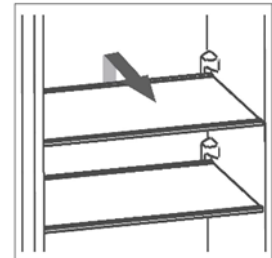

4.2 Gerätetürdichtung reinigen / wechseln

Luftdichtheit der Dichtungen von Tür oder Deckel prüfen

1. Ein ausreichend langen Papierstreifen von 50 mm Breite und 0,08 mm -Dicke an verschiedenen Stellen des Gerätes einklemmen.
→ Lässt sich das Papier mit einem leichten Widerstand durchziehen, ist die Gerätetürdichtung dicht. (Die Prüfung der Dicke des verwendeten Papiers wird nach ISO 534 durchgeführt)

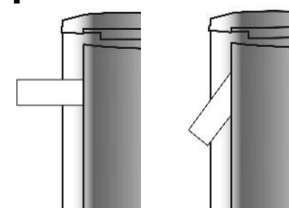

Dicht

Undicht

Oder

1. Eine Taschenlampe auf eine Glasablage im Gerät stellen, Licht in Richtung der Gerätetürdichtung ausrichten und Tür schließen. Scheint kein direktes Licht durch, ist die Gerätetürdichtung dicht.
2. Scheint direktes Licht durch die geschlossene Tür, ist die Gerätetürdichtung undicht.

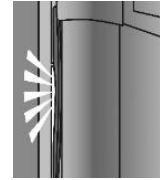

Undicht

Gerätetürdichtung auswechseln

1. Lebensmittel aus dem Gerät nehmen.
2. Gerätetürdichtung aus dem Gerät herausziehen.
3. Gerätetür wie üblich reinigen.
4. Neue Gerätetürdichtung in die Spalten einsetzen.
5. Die Gerätetürdichtung zuerst in die Ecken einstecken und mit dem Daumen nach drücken / streichen.
6. Falls die Gerätetürdichtung nicht überall gleichmäßig anliegt: vorsichtig mit einem Haartrockner die entsprechenden Stellen anwärmen und mit den Fingern etwas herausziehen.



- Gerätetürdichtungen regelmäßig auf Verschmutzungen und Beschädigungen kontrollieren.
- Fett und Öl macht die Gerätetürdichtungen porös und spröde. Wenn Fett oder Öl an Türdichtungen gelangt ist: Gerätetürdichtungen sofort mit einem Lappen und lauwarmem Wasser unter Zugabe von etwas handelsüblichem Geschirrspülmittel reinigen.

4.3 Abtauen

Automatisches Abtauen im Kühlraum

Der Kühlbereich ist mit einer Abtau-Automatik ausgestattet. Reif und Eis taut automatisch ab. Das Tauwasser fließt durch die Rinne in das Abtauloch, auf der Rückseite des Gerätes in eine Tauwasserschale ab. Durch die Wärme des Motors verdunstet das Tauwasser.

Die Temperatur so einstellen, dass das Gerät nicht ständig - ohne Abtauphase - kühlt. Die Temperatur im Kühlschrank sinkt (auf unter 0 °C) und Getränke und frische Lebensmittel gefrieren. Durch die Vereisung der Rückwand nimmt der Energieverbrauch sehr stark zu und die Effizienz des Gerätes sinkt.



- Läuft das Tauwasser aus dem Ablaufkanal zum Auffangbehälter nicht richtig ab, prüfen, ob der Ablaufkanal verstopft ist (s. Kapitel „Fehler beheben“).
- Es darf kein Wasser auf dem Boden stehen oder mit elektrischen Teilen in Berührung kommen.

Manuelles Abtauen im Gefrierraum

Im Gefrierraum kann sich nach längerem Gebrauch eine Reif- bzw. Eisschicht bilden. Erreicht diese Eisschicht eine Dicke von 6 – 8 mm, den Gefrierraum abtauen und reinigen. Eine zu starke Reif- bzw. Eisschicht erhöht den Energieverbrauch. Vor dem Abtauen den Temperaturregler auf die höchste Einstellung stellen; das Gefriergut speichert die Kälte für einige Zeit.

1. Netzstecker ziehen.
2. Gerät leeren und die Waren in einem kühlen Raum lagern.
3. Zum schnelleren Abtauen ein Gefäß mit warmem Wasser in den Innenraum des Gerätes stellen.
4. Keine mechanischen Gegenstände zum Entfernen der Eisschicht verwenden.
5. Zuerst die groben Eisstücke und anschließend die kleinen Eisstücke aus dem Gerät entfernen.
6. Gefrierraum einschließlich Innenausstattung mit einem Lappen und lauwarmem Wasser unter Zugabe von etwas handelsüblichem Geschirrspülmittel reinigen.
7. Mit klarem Wasser nachwischen und trockenreiben.
8. Gerät nach der Reinigung wieder am Stromnetz anschließen und einschalten.

4.4 Leuchtmittel (LED)

Das Gerät ist mit einer Wartungsfreien LED-Beleuchtung ausgestattet.



- Reparaturen an dieser LED-Beleuchtung nur durch den Kundendienst durchführen lassen.

4.5 Gerät außer Betrieb nehmen

Zum Abschalten des Gerätes den Netzstecker ziehen oder Sicherung abschalten bzw. herausdrehen.

- ✓ Lebensmittel entnehmen.
- ✓ Netzstecker ziehen oder Sicherung abschalten bzw. herausdrehen.
- ✓ Gerät abtauen und gründlich reinigen (s. Kapitel „Wartung und Pflege“).
- ✓ Gerätetüren geöffnet lassen, um Geruchs- und Schimmelbildung zu vermeiden.

5 Betriebsgeräusche / Fehler beheben

Reparaturen an elektrischen Geräten ausschließlich von einer hierfür qualifizierten Elektro-Fachkraft ausführen lassen. Eine falsch bzw. nicht fachgerecht durchgeführte Reparatur kann Gefahren für den Benutzer herbeiführen.

Bei einer nicht fachgerecht durchgeführten Reparatur erlischt der Garantieanspruch.

Betriebsgeräusche

GERÄUSCHE	GERÄUSCHART	URSACHE / BEHEBUNG
Normale Geräusche	Murmeln	Wird vom Kompressor verursacht, wenn er in Betrieb ist.
	Flüssigkeitsgeräusch	Entsteht durch die Zirkulation des Kältemittels im Aggregat.
	Klickgeräusche	Der Temperaturregler schaltet den Kompressor ein oder aus.
Störende Geräusche	Flaschengeräusche	Einen Sicherheitsabstand zwischen den Flaschen und anderen Behältern lassen.
	Vibrieren des Verflüssigers (nur bei sichtbarem Verflüssiger an der Geräterückseite)	Prüfen, ob der Verflüssiger an der Geräterückseite locker ist. Verflüssiger befestigen.

Fehler beheben

STÖRUNG	MÖGLICHE URSACHEN	MASSNAHMEN
Innenbeleuchtung funktioniert nicht, aber Kompressor läuft.	Leuchtmittel ist defekt.	Leuchtmittel auswechseln (s. Kapitel 4.4).
Es steht Wasser im Gerät.	Tauwasser-Ablaufloch ist vollständig geschlossen.	Tauwasser-Ablaufloch reinigen, z.B. mit einem Wattestäbchen.
Kühlgruppe läuft zu häufig an und zu lange.	Gerätetür wird zu oft geöffnet.	Nicht unnötig die Gerätetür öffnen.
	Luftzirkulation um das Gerät ist behindert.	Die Umgebung des Gerätes freilassen.
Gerät kühlt nicht.	Gerät ist ausgeschaltet oder wird nicht mit Strom versorgt.	Stromversorgung und Sicherungen überprüfen. Prüfen, ob der Netzstecker richtig in der Steckdose steckt. Prüfen, ob Spannung an der Steckdose anliegt.
	Temperaturregler steht auf "0".	Temperaturregler-Einstellungen prüfen.

	Umgebungstemperatur ist zu niedrig.	(s. Kapitel 2.2).
Seitenwand ist sehr warm (nur für Modelle mit eingeschäumtem Verflüssiger).	Der Verflüssiger gibt warme Luft an die Umgebung ab. Bei zu hoher Umgebungstemperatur kann ein Wärmestau entstehen. Sobald die Umgebungstemperatur gesunken ist, kühlt das Gerät wieder normal. Unbedingt die Abstände einhalten (s. Kapitel 2.2).	Keine Maßnahmen notwendig.
Sticker „OK“ erscheint nicht.	Durchschnittstemperatur in diesem Bereich zu hoch eingestellt.	Den Temperaturregler auf eine kältere Stufe stellen. Den Temperaturregler nur schrittweise ändern und bis zur erneuten Prüfung ca. 12 Stunden warten.
An der hinteren Innenwand bildet sich eine Reif- oder Eisschicht.	Hohe Raumtemperaturen (wie z.B. an heißen Sommertagen) und eine hohe Temperaturregler-Einstellung können zu fortwährendem Kühlbetrieb führen. Der Kompressor muss kontinuierlich laufen, um die eingestellte Temperatur im Gerät beizubehalten. Das Gerät ist nicht in der Lage automatisch abzutauen, da dies nur möglich ist, wenn der Kompressor nicht läuft (s. Kapitel „Abtauen“).	Den Temperaturregler auf eine niedrigere Stufe drehen. Der Kompressor wird wie gewöhnlich an- und ausgehen und das automatische Abtauen wird fortgesetzt.

6 Ersatzteile / Kundenservice

Folgende Ersatzteile sind beim Kundendienst erhältlich (Abhängig vom Gerät):

- (1) Thermostate, Temperatursensoren, Leiterplatten und Lichtquellen;
- (2) Türgriffe, Türscharniere, Einlegeböden und Einschübe

Die Ersatzteile sind 7 Jahre nach dem Inverkehrbringen des letzten Exemplars eines Modells erhältlich.

Türdichtungen sind 10 Jahre nach dem Inverkehrbringen des letzten Exemplars eines Modells erhältlich.

Um auf die Produktdatenbank zu gelangen, für:

- Reparaturaufträge
- Datenblatt
- Gebrauchsanweisung

den Service QR-Code aus der beigefügten Servicekarte oder vom Typenschild am Gerät scannen.



Servicekarte

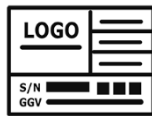

Typenschild

Mehr Informationen zum Service, siehe beigefügte Servicekarte

Kundendienstadresse:

EGS GmbH

Dieselstraße 1

33397 Rietberg / DEUTSCHLAND



- Der Besuch des Kundendiensttechnikers im Falle einer Fehlbedienung oder einer der beschriebenen Störungen ist auch während der Garantiezeit nicht kostenlos.

7 Entsorgung

Verpackung entsorgen

Die Verpackung sortenrein entsorgen. Pappe und Karton zum Altpapier und Folien in die Wertstoffsammlung geben.

Altgerät entsorgen (DE)

Altgeräte dürfen nicht in den Hausmüll

Das Symbol der durchgestrichenen Abfalltonne auf Rädern auf dem Produkt oder seiner Verpackung bedeutet, dass das Gerät nicht im Hausmüll entsorgt werden darf, sondern eine separate Entsorgung erfordert. Sie können das Altgerät **kostenfrei** bei einer geeigneten kommunalen Sammelstelle für Elektro- und Elektronikaltgeräte, z.B. einem Wertstoffhof, abgeben.

Die Adressen erhalten Sie von Ihrer Stadt- bzw. Kommunalverwaltung.

Alternativ können Sie kleine Elektroaltgeräte mit einer Kantenlänge bis zu 25 cm bei Händlern mit einer Verkaufsfläche für Elektro- und Elektronikgeräte von mind. 400 m² oder Lebensmittelhändlern mit einer Gesamtverkaufsfläche von mind. 800 m², die zumindest mehrmals im Jahr Elektro- und Elektronikgeräte anbieten, unentgeltlich zurückgeben.

Größere Altgeräte können beim Neukauf eines Geräts der gleichen Geräteart, das im Wesentlichen die gleichen Funktionen wie das neue Gerät erfüllt, bei einem entsprechenden Händler kostenfrei zurückgegeben werden. Bezüglich der Modalitäten der Rückgabe eines Altgeräts im Fall der Auslieferung des neuen Geräts, wenden Sie sich bitte an Ihren Händler.

Bitte Entnehmen Sie – sofern möglich – vor der Entsorgung des Produkts sämtliche Batterien und Akkus sowie alle Lampen, die zerstörungsfrei entnommen werden können.

Wir weisen darauf hin, dass Sie für die Löschung personenbezogener Daten auf dem zu entsorgenden Gerät selbst verantwortlich sind.

Kinder können Gefahren, die im Umgang mit Haushaltsgeräten liegen, oft nicht erkennen. Für die notwendige Aufsicht sorgen und Kinder nicht mit dem Gerät spielen lassen.

Altgeräte entsorgen (AT)

Das Symbol der durchgestrichenen Abfalltonne auf Rädern auf dem Produkt oder seiner Verpackung bedeutet, dass das Gerät nicht im Hausmüll entsorgt werden darf, sondern eine separate Entsorgung erfordert. Sie können das Altgerät kostenfrei bei einer geeigneten kommunalen Sammelstelle für Elektro- und Elektronikaltgeräte, z.B. einem Wertstoffhof, abgeben. Die Adressen erhalten Sie von Ihrer Stadt- bzw.

Kommunalverwaltung. Alternativ können Sie Elektroaltgeräte beim Kauf eines neuen Geräts der gleichen Art und mit derselben Funktion bei einem stationären Händler unentgeltlich zurückgeben. Bezüglich der Modalitäten der Rückgabe eines Altgeräts im Fall der Auslieferung des neuen Geräts, wenden Sie sich bitte an Ihren Händler.

Bitte Entnehmen Sie – sofern möglich – vor der Entsorgung des Produkts sämtliche Batterien und Akkus sowie alle Lampen, die zerstörungsfrei entnommen werden können.

Wir weisen darauf hin, dass Sie für die Löschung personenbezogener Daten auf dem zu entsorgenden Gerät selbst verantwortlich sind.

Das Gerät kann Stoffe enthalten, die bei falscher Entsorgung Umwelt und menschliche Gesundheit gefährden können. Das Materialrecycling hilft, Abfall zu reduzieren und Ressourcen zu schonen. Durch die getrennte Sammlung von Altgeräten und deren Recycling tragen Sie zur Vermeidung negativer Auswirkungen auf die Umwelt und die menschliche Gesundheit bei.



Introduction

It is essential to read the instruction manual carefully before operating the appliance. The instruction manual contains important safety information for operation and maintenance of the appliance. Proper operation makes a major contribution to efficient energy use and minimises the energy consumption of the appliance.

Improper use of the appliance can be dangerous, particularly for children.

Keep the instruction manual for future reference and pass it on to any subsequent owners.

The manufacturer is working constantly on the further development of all types and models. We therefore reserve the right to make changes in form, equipment and technology.

CE Conformity

At the time of its placement on the market, this appliance conforms to the requirements laid down in the Council directives on the approximation of the laws of the Member States relating to electromagnetic compatibility, Directive 2014/30/EU, and relating to the making available on the market of electrical operating equipment designed for use within certain voltage limits, Directive 2014/35/EU.

This appliance bears the CE mark and has a declaration of conformity that can be examined by the responsible market supervisory authorities.

Getting to know your appliance

Scope of delivery

- 1x Appliance
- 3x Glass shelves
- 1x Vegetable drawer
- 2x Egg tray
- 3x Door compartments
- 3x Freezer drawers
- 1x Ice cube tray
- 1x User Manual
- 1x Service card

Designation

- 1) Temperature control
- 2) Adjustable glass shelves
- 3) Glass shelf above the vegetable drawer
- 4) Vegetable drawer
- 5) upper freezer drawer
- 6) middle freezer drawer
- 7) lower freezer drawer
- 8) Adjustable feet
- 9) upper door compartments
- 10) Bottle compartment

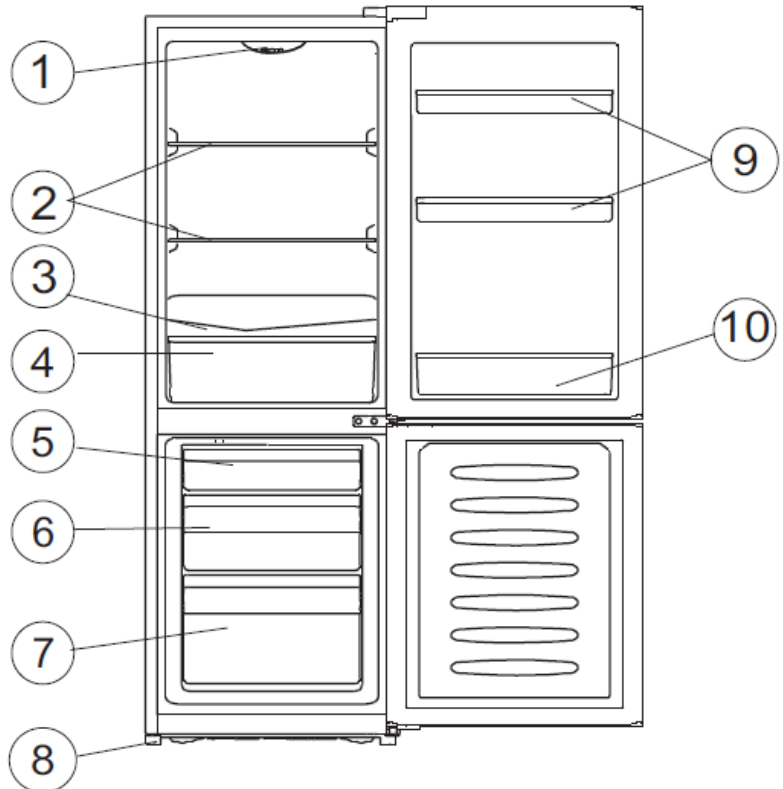

Temperature control

Position 0 = OFF

Position 1 - 7 = Cooling levels

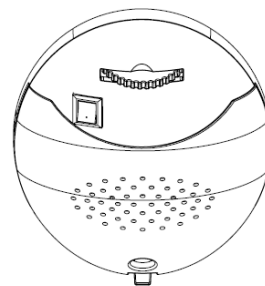

8 For your safety

For safe and proper use of the appliance, read the instruction manual and other documentation accompanying the product and keep in a safe place for future reference. All safety instructions in this instruction manual are marked with a warning symbol. They draw your attention to potential hazards. Be sure to read and observe this information.

Explanation of the safety instructions

DANGER

Indicates a hazardous situation which, if not avoided, will lead to very serious injuries or even death!

WARNING

Indicates a hazardous situation which, if not avoided, can lead to very serious injuries or even death!

CAUTION

Indicates a hazardous situation which, if not avoided, can lead to minor or moderate injuries!

ATTENTION

Indicates a situation which, if not avoided, will lead to material damage.

 **ELECTRIC SHOCK HAZARD!**

 **RISK OF SCALDING!**

 **FIRE HAZARD!**



- Information and instructions to be observed.
- Indicates a list
- ✓ Indicates inspection steps in sequence
- 1. Indicates work steps in sequence
- ➔ Describes the response of the appliance to the work step

8.1 Intended use

The appliance is intended for private/household use. It is suitable for refrigerating/freezing food.

- Do not use the appliance for purposes other than refrigerating/freezing food. The manufacturer accepts no liability for any damage.
- For safety reasons, modifications or alterations to the appliance are not permitted.
- The appliance is not intended for outdoor use.
- Appliances with a mechanical temperature regulator are intended for use up to a maximum altitude of 2000 metres above sea level.

Any use outside these areas of application is not in accordance with the intended use and is therefore considered improper use.

8.2 Improper use

The following activities are considered improper use and are therefore prohibited:

- Do not store or refrigerate medicines, blood plasma, laboratory preparations or similar substances and products based on the Medical Devices Directive 2007/47/EC in the refrigerator.
- Do not store explosive substances or spray cans with flammable propellants such as butane, propane, pentane etc. in the appliance.
- Do not store carbonated, sparkling drinks in the freezer compartment.
- Do not store bottles in the freezer unless approved by the manufacturer.
- Do not squeeze food into the freezer compartments.
- Do not operate electrical appliances in the food store room that have not been approved by the manufacturer.
- The appliance is not suitable for commercial use.
- Do not set up the appliance outdoors.
- Do not connect the appliance to the mains power supply using multiple socket strips.
- Do not route the mains power cable under voltage.
- Do not kink the mains power cable.
- Set up the appliance so that the mains plug is accessible at all times.
- Do not pull the mains plug out of the plug socket at the mains power cable.

8.3 Safety for specific groups of people

The appliance may be operated by children over 8 years of age and persons whose physical, sensory or mental aptitude are impaired or who lack experience and/or knowledge. However, they must be supervised or instructed in the safe use of the appliance and understand the possible risks.

Children may only clean and service the appliance under adult supervision.

Supervise children to ensure that they do not play with the appliance.

DANGER

RISK OF STRANGULATION DUE TO MAINS POWER CABLE!

Keep children under 8 years of age away from the mains power cable of the appliance.

DANGER

DANGER OF SUFFOCATION DUE TO PACKAGING MATERIALS!

Keep children away from the packaging materials.

DANGER

RISK OF SUFFOCATION FROM OLD APPLIANCE!

Children playing can get trapped inside the appliance or get into other life-threatening situations.

- Remove or destroy existing locks and fasteners.
- Do not let children play with the appliance.
- Always supervise children near the old appliance.

8.4 Residual risks

DANGER

ELECTRIC SHOCK HAZARD!

For your safety

- Never touch the mains plug on the mains power cable with wet or damp hands when plugging it in or unplugging it.
- Install and connect the appliance only in accordance with the description in the instruction manual.
- In an emergency, pull the mains plug out of the plug socket immediately.
- Remove the mains plug from the plug socket before starting cleaning or service work.
- A damaged mains power cable must be replaced by our After Sales Service without delay.
- If the mains power cable or mains plug is damaged, do not use the appliance any more.
- Do not carry out any work on the appliance other than the cleaning and service work described in this instruction manual.

WARNING

FIRE HAZARD!

An inadequate circulation of air can cause a build-up of heat that can lead to a fire.

- It is essential to observe the prescribed clearances for the rear, side and top of the appliance (see chapter Minimum Clearances).
- Keep the compressor and condenser (depending on model) free of dust and objects.

8.5 Hazards due to refrigerant

WARNING

HEALTH HAZARD!

If the refrigeration circuit is damaged, R600a isobutane refrigerant will escape. The refrigerant poses a health hazard on contact with the eyes and if inhaled.

WARNING

FLAMMABLE GAS!

EXPLOSION AND FIRE HAZARD!

The refrigerant circuit of the appliance contains the refrigerant isobutane (R600a), a natural gas with high environmental compatibility; it is flammable.

- Only authorised specialists are allowed to work on the refrigerant system.
- Do not damage the refrigeration circuit, e.g. by puncturing the refrigerant channels with sharp objects, kinking the pipework, etc.
- Do not damage any parts of the refrigeration circuit when transporting, setting up, servicing or disposing of the appliance.
- In order that an explosive gas/air mixture cannot form in the event of a leak in the refrigeration circuit, the room in which the appliance is installed must have a minimum size according to standard EN 378 of 1 m³ per 8 g of refrigerant. The quantity of refrigerant in the refrigerating appliance/freezer can be found on the type plate.

What to do if the refrigeration circuit is damaged:

- ✓ Avoid naked flames and ignition sources.
- ✓ Ventilate the room in which the appliance is installed thoroughly. Contact After Sales Service.

9 Setting up and connecting

Before setting up and connecting the appliance, ensure that

- the appliance is disconnected from the mains power supply (see safety chapter, Electric " Shock) and
- the installation conditions are fulfilled (see chapter Minimum Clearances).

Unpacking the appliance

The packaging materials must be undamaged. Inspect the appliance for transport damage. On no account should a damaged appliance be connected to the mains power supply. In case of damage contact the supplier.

CAUTION

RISK OF INJURY AND APPLIANCE DAMAGE!

- Always carry out transport with a second person.
- Do not cut packaging material with a sharp object, e.g. carpet knife.

Removing transport protection

The appliance and some of the interior parts are secured for transport.

- ✓ Remove all adhesive tape on the right and left side of the appliance door.
- ✓ Remove all adhesive tapes and packaging parts from the interior of the appliance.
- ✓ Remove residues of adhesive with alkaline water.

There may be stickers with warnings on the appliance. These must be observed and not removed from the appliance.

9.1 Changing the door hinge

The door hinge of the appliance can be shifted from left to right or vice versa.

ATTENTION



APPLIANCE DAMAGE!

Do not tilt the appliance more than 45° when mounting the door in order not to damage the refrigerating system.

Tools required for changing door hinges:

DESIGNATION	TOOL
Cross-head screwdriver	
Flat screwdriver	
Hexagon spanner	

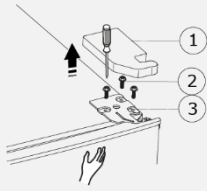
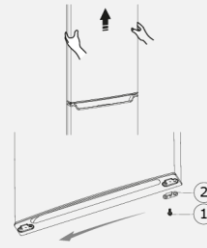
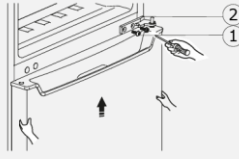
Swapping door hinges

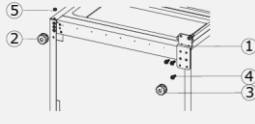
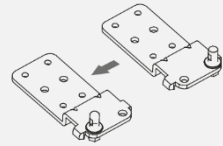
STEP-BY-STEP INSTRUCTIONS	FIGURE
<ol style="list-style-type: none"> 1. Remove the hinge cover (1). 2. Loosen the screws (2) and remove the hinge (3). 3. Put the hinge cover back in the separate plastic bag with the accessories, put the screws and the hinge aside for later assembly. 	
<ol style="list-style-type: none"> 4. Open the upper appliance door and carefully lever it out of the middle hinge. 5. Lift off the safely to one side place onto a soft surface to avoid scratches. 6. Loosen the screw (1) on the underside of the upper appliance door. 7. Remove the door opening limiter (2) and refit it on the opposite side. 	
<ol style="list-style-type: none"> 8. Loosen the screws (1) of the middle hinge and remove the hinge (2). Open the lower appliance door and lever it out of the lower hinge. Carefully set aside. 	
<ol style="list-style-type: none"> 9. Remove the screw hole covers attached in the centre on the left and attach them on the right. 	
<ol style="list-style-type: none"> 10. With the help of a second person, tilt the device slightly backwards. 11. Unscrew the foot (3). 12. Loosen the screws (4) and remove the hinge (1). 13. Unscrew the screw (5) of the left foot (2). 	
<ol style="list-style-type: none"> 14. Unscrew the pin from the hinge and screw it back in the adjacent screw hole. 	

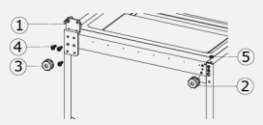
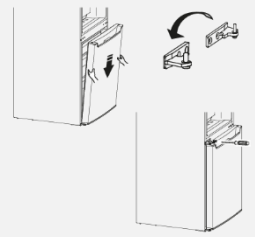
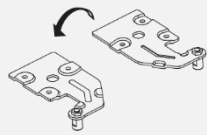
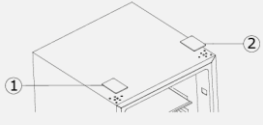
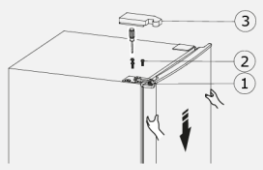
<p>15. Fix the hinge (1) on the left with the screws (4) and screw in the foot (3).</p> <p>16. Fix the foot (2) on the right with the screw (5).</p>	
<p>17. Place the lower appliance door on the lower hinge and close it.</p> <p>18. Unscrew the pin of the middle hinge.</p> <p>19. Turn the middle hinge 180°.</p> <p>20. Screw in the pin so that it points upwards.</p> <p>21. Place the middle hinge on top of the lower appliance door and screw it on.</p>	
<p>22. Unscrew the pin from the upper hinge.</p> <p>23. Turn the hinge 180° and screw in the pin so that it points downwards.</p>	
<p>24. Remove the screw hole cover (1) at the top left and fit it on the right side (2).</p>	
<p>25. Place the upper appliance door on the middle hinge.</p> <p>26. Insert the upper hinge (1) and fix it with the screws (2).</p> <p>27. Align the appliance door vertically and horizontally.</p> <p>28. Check that the seals close well.</p> <p>29. Screw all hinges on tightly.</p> <p>30. Remove the hinge cover (3) from the separate plastic bag.</p> <p>31. Place the cover on the left, push it slightly to the right and press it firmly in place.</p>	

2.2 Setting up the appliance the appliance

Place the appliance

- in accordance with the prescribed minimum clearances.
- Set up the appliance in a dry, well-ventilated room whose ambient temperature corresponds to the climate class for which the appliance is designed.

ATTENTION

APPLIANCE DAMAGE!

Leave the appliance to stand for 12 hours after transport to allow the refrigerant to collect in the compressor. Failure to observe this may damage the compressor and cause the appliance to fail. This would void all warranty claims.

CLIMATE CLASS	TEMPERATURE RANGE
(SN) Extended temperature range	+10°C to +32°C
(N) Temperature range	+16°C to +32°C
(ST) Subtropical temperature range	+16°C to +38°C
(T) Tropical temperature range	+16°C to +43°C

Minimum clearances for ventilation

Air circulation at the rear, side and top of the appliance influences energy consumption and refrigerating (depending on model). It is essential that the minimum clearances for ventilation of the appliance are observed as shown in the following drawing. The heated air around the unit must be able to dissipate. Otherwise, the life of the unit is shortened because the compressor is constantly in operation.

Unit dimensions in mm and degrees

a	b	b2	c	d	e	f	g	h
495	562	1135	1430	100	50	30	135	840

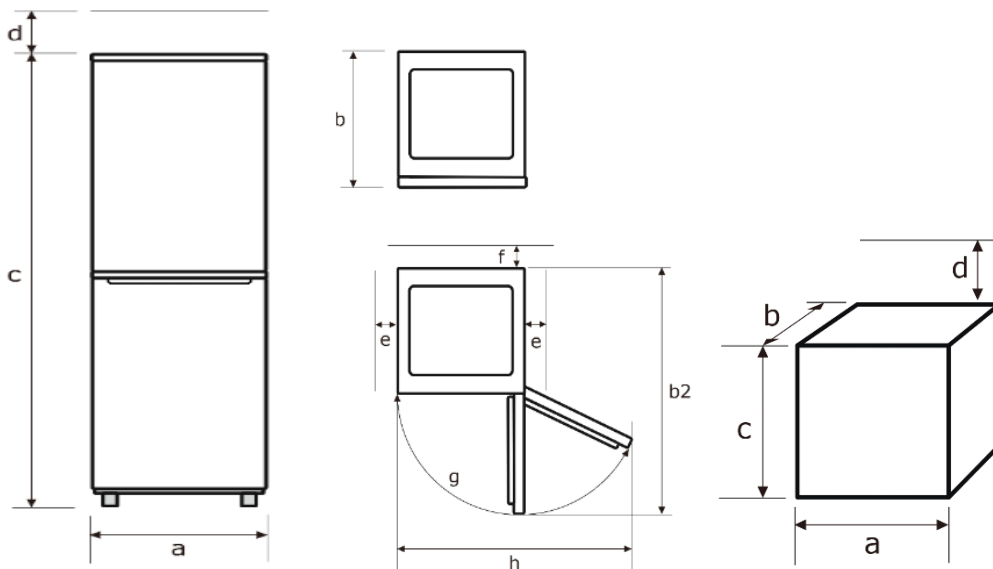

- Failure to observe the minimum distances increases the power consumption.
- If the accumulated heat cannot dissipate around the appliance, the function of the appliance is impaired.
- To achieve the specified energy class, comply with the above-mentioned clearances.
- Do not install refrigerator/freezer combinations with one temperature regulator in refrigerated rooms below 16 °C.

9.2 Levelling

If the surface is slightly uneven, level the unit with the front feet.

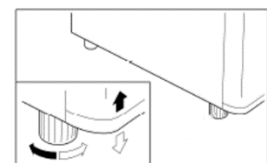

10 Putting into operation

Clean the appliance and the interior parts thoroughly before putting into operation (see chapter "Service and Maintenance").

- Set the temperature according to the ambient temperature at the installation location if the equipment is changed or if the appliance door is opened and closed frequently.
- With very high summer temperatures, set the temperature regulator to a higher level to maintain the desired cooling temperature.
- For optimum energy consumption, leave the glass shelves/drawers in the appliance as shown (see Fig. "storage of food").
- The freezer compartment is ready for use after about 3 hours.

10.1 Switch appliance ON/OFF

1. Connect the appliance to the mains power supply.
→ When the appliance door is opened, the interior light comes on.
2. To switch on the appliance, turn the temperature regulator from "0" to the right to the desired cooling temperature. The temperature regulator is located on the right-hand side in the interior of the appliance.
3. To switch off the appliance, turn the temperature regulator to position "0".

ATTENTION

APPLIANCE DAMAGE!

Do not switch on the appliance immediately after a power interruption. Possible overload of the compressor or fuse blows.

Setting the temperature

The temperature depends on certain factors, such as the place of installation, how often the appliance door is opened and closed or how the appliance is loaded.

1. Adjust the internal temperature of the appliance with the rotary knob.
2. When switching on for the first time, turn the temperature regulator to the highest setting.
→ The appliance reaches its normal working temperature after approx. 2 hours and then is ready for operation.
3. Turn the temperature regulator back to a medium setting.

Locating the coldest position in the refrigerating compartment

The adjacent symbol indicates a temperature of at least +4 °C and colder in the refrigerator (above the glass shelf over the vegetable drawer) approx. 8 cm from the rear wall.

If the symbol "OK" is not visible is the temperature not optimal:

1. only change the temperature regulator gradually and wait for approximately 12 hours before checking again. Repeat this step until the "OK" symbol is visible.

To check if it is too cold (below +4°C) in the area where the "OK" symbol is visible:

2. Turn the temperature control knob one / half step warmer.

(wait approx. 12 hours before checking again).

3. If the "OK" symbol is still visible, set the temperature one or half step warmer (wait approx. 12 hours before checking again).
4. As long as "OK" is visible, repeat step 1 until the midpoint for the target temperature of +.4 °C is reached.



- The "OK" sticker is intended for use in this appliance only.
- If the appliance door remains open longer, the temperature in the appliance rises. The "OK" display may fade or no longer be visible.

10.2 Proper storage of food

Proper storage can help maintain food quality.

WARNING

HEALTH HAZARD!

If the appliance is switched off or the power has failed, the food is not sufficiently refrigerated. Stored food can thaw or defrost and spoil. There is a risk of food poisoning if the thawed food is consumed.

- After a power failure, check whether the stored food is still fit for consumption.
- Dispose of frozen food that has visibly thawed after a power failure.
- Do not freeze food that has already been thawed or defrosted.

The refrigerating compartment is suitable for the storage of fresh food and beverages.

Observe the following when storing in a refrigerating compartment:

- Use only food that is fit for consumption.
- Keep the period between the purchase of the food and its storage in the appliance as short as possible.
- Only store fresh meat and fresh fish well packed in protective film or airtight containers in the coolest place in the appliance for a maximum of 1 to 2 days. Avoid contact with cooked food.
- Avoid contamination of food with raw meat and raw fish. Meat juice must not come into contact with other foodstuffs.
- Do not store potatoes, onions, garlic, tomatoes, bananas and avocados in the refrigerator. If this is necessary, then only for a short time and well packed.
- Cover food before placing into the appliance, particularly cold meals, cooked foods and spiced foods.
- Allow warm meals to cool down before placing into the refrigerator.
- Increased temperature in the appliance makes food spoil faster. The medium temperature setting is best suited for optimum food preservation.
- Place food in the refrigerator in such a way that the air can circulate freely in the compartment.
- When storing bottles in the bottle compartment of the inner door, make sure that they are not too heavy; the compartment could come away from the door.
- Children aged 3 to 8 years may load and unload the appliance.

The following are suitable for packing:

- For food: suitable plastic bags and films
- Special plastic hoods with rubber draw tape
- Aluminium foil

To store larger quantities in the refrigerating compartment, the glass shelves are removable.

1. Pull the glass shelf forward.
2. Pivot the glass shelves up or down and remove.

The glass shelf above the vegetable drawer always remains in the same position to ensure correct air circulation.

Observe the following information when refrigerating fresh food:



- If the appliance doors are open for a long period of time, this leads to a considerable increase in temperature in the compartments of the appliance. Stored food can therefore spoil faster.

The freezer compartment is suitable for the longer-term storage of frozen goods and for freezing fresh food.

⚠ CAUTION

RISK OF INJURY!



Touching frozen goods, ice and metallic parts inside the freezer compartment of the appliance can cause burn-like symptoms on very sensitive skin.

Do not touch frozen goods with damp or wet hands; your hands could freeze to the goods.

Observe the following when storing in a freezer compartment:

- Keep the appliance door closed in the event of a power failure. The food remains frozen for several hours (see "Storage time in the event of faults" product fiche).
- Use only food that is fit for consumption.
- Do not interrupt the refrigerating chain of frozen products.
- Keep the period between the purchase of the frozen food and its storage in the appliance as short as possible.
- Do not freeze large quantities at once. The quality of the food is best retained if it is quickly frozen through to the core. The maximum amount of food you can freeze within 24 hours is stated on the type plate and in the product fiche.
- The temperature during the freezing phase can be controlled via the temperature regulator in the refrigerator compartment (on refrigerators with freezer compartment and fridge/freezer combinations only).
- Store high-proof alcoholic beverages only tightly closed and upright. Observe the beverage manufacturer's instructions.
- For safety reasons, freezer drawers are fitted with a stop device. However, you can remove them completely by pulling them up and then removing them. They are inserted in the reverse order.

Description of freezer compartment according to number of stars (*)

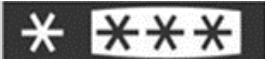
COMPARTMENT TYPE	TARGET STORAGE TEMPERATURE	SUITABLE FOR...
"0-star compartment"	- 6 °C ~ + 0 °C	Storage of fresh meat and fresh fish for a period of one to a maximum of three days and for storing or making ice cubes. Not suitable for freezing fresh food.
	≤ - 6 °C	Storage of frozen products for a maximum period of one month. Not suitable for freezing fresh food.
	≤ - 12 °C	Storage of frozen products for a maximum period of two months and for storing or making ice cream and ice cubes. Not suitable for freezing fresh food.
	≤ - 18 °C	Storage of frozen products for a maximum period of three months. Not suitable for freezing fresh food.
	≤ - 18 °C	Storage of frozen products and for freezing fresh food over a longer period of time.

Overview of storage recommendations for refrigerator/freezer compartment

REFRIGERATOR COMPARTMENT	FREEZER COMPARTMENT
① Place spreadable butter and cheese in the upper door compartment, the temperature is warmest here.	⑦ Place frozen food on the upper door shelf in the freezer compartment for short-term storage.
② Place opened jars, canned food and eggs in the middle door compartment.	⑧ Place fresh food, as well as fish and meat for freezing, in the middle drawer.
③ Place drinks and bottles in the large lower door compartment. Place full containers close to the hinge to reduce the load.	⑨ Place frozen Vegetables, fish and meat in the bottom drawer.
④ Place cooked and baked food on the glass shelf.	
⑤ Place fish and meat on the glass shelf above the vegetable drawer, the temperature is coolest here.	
⑥ Place vegetables and fruit in the vegetable drawer.	

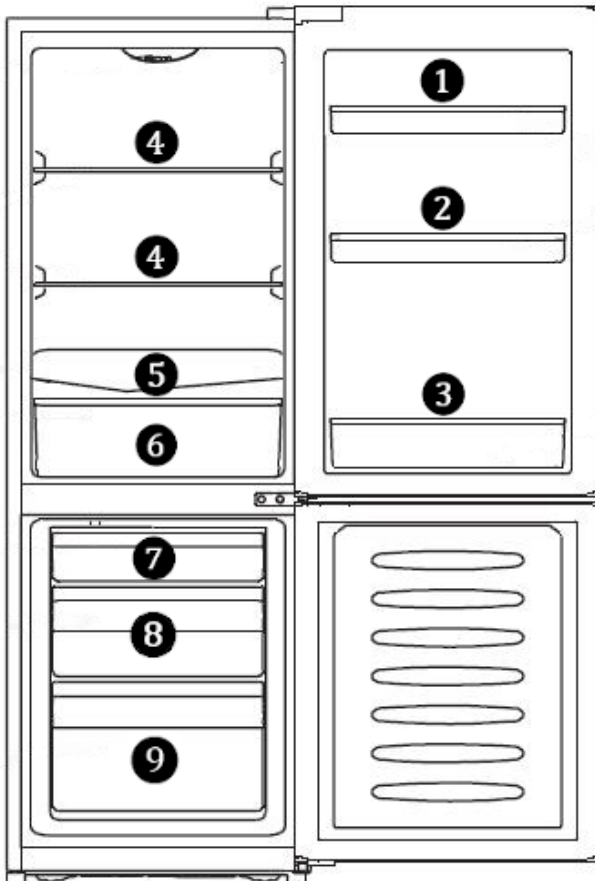

- freezing capacity maximum amount of 24 hour of class is indicated on the type plate (inside the refrigerator or on the rear of the appliance) and in the product data sheet.

Making ice cubes

Fill an ice cube tray (not included in the scope of supply) three-quarters full with water and place horizontally on the bottom of the freezer compartment. Release a frozen ice cube tray with a blunt object (e.g. the handle of a spoon). Hold frozen ice cubes under running water for a short time to make them easier to remove.

10.3 Saving energy

- Do not install the appliance near stoves, radiators or other heat sources. At higher ambient temperatures, the compressor runs longer and more frequently and results in a higher energy consumption.
- Ensure adequate ventilation space at the base, on the sides and back of the appliance. Never cover ventilation openings. Observe the spacing dimensions.
- The arrangement of the drawers, shelves and compartments as shown in the figure "Getting to know your appliance" offers the most efficient use of energy and should therefore be maintained where possible.
- For more storage shelves (e.g. for large refrigerated/frozen goods) remove the middle shelf. Remove the top and bottom shelves/drawers last if necessary.
- A uniformly filled refrigerator/freezer compartment contributes to an optimum use of energy. Avoid empty or half-empty compartments.
- Do not place hot food in the refrigerator/deep freezer. Let food cool down first.
- Allow frozen food to thaw in the refrigerator. The cold from the frozen food lowers the energy consumption of the refrigerating compartment and thus increases the energy efficiency.
- Do not set the temperature lower than necessary. This also contributes to an optimum energy utilisation. The optimum temperature in the refrigerator is +7 °C. For refrigerators, it is measured as far forward as possible in the top compartment.
- The door seals must be absolutely intact so that the doors close correctly, and the energy consumption is not unnecessarily increased.
- Open the appliance only when necessary, and then for as short a time as possible. Energy consumption and the temperature inside the appliance can increase if the appliance door is opened frequently or for a long time, or if it is not closed properly.

11 Service and maintenance

For hygiene reasons, regularly clean the appliance inside and out, including the door seal and interior fittings.

Before carrying out any maintenance and servicing work, ensure that the appliance is disconnected from the mains power supply (see safety chapter → Electric Shock).

CAUTION

RISK OF INJURY!

- Do not use electric heaters, naked flames, knives, etc. for defrosting.
- Never clean the appliance with a steam cleaner. Moisture could get into electrical components.
- When the temperature regulator is set to "0", refrigeration is switched off, but the power supply remains switched on.

ATTENTION

APPLIANCE DAMAGE!

- Do not use abrasive or aggressive cleaning agents.
- Do not use abrasive sponges.
- Essential oils and organic solvents, e.g. the juice of lemon or orange peel, butyric acid or cleaning agents containing acetic acid can attack plastic parts. Do not allow such substances to come into contact with parts of the appliance.

11.1 Cleaning the appliance

1. Remove the goods. Store everything covered and in a cool place.
2. To clean the glass shelves, lift them slightly upwards and pull them out until they can be pivoted up or down and removed.
3. Push up and remove the door compartments.
4. Clean the appliance, including the door seal and interior parts, using a cloth and lukewarm water with a little household detergent.
5. Rinse with clear water and wipe dry.
6. Check the condensation drain hole. Clean at regular intervals using cotton swabs.
7. Install the cleaned glass shelves, door compartments, drawers, etc. again.
8. Make sure that the interior of the appliance is completely dry.
9. Connect the appliance to the mains power supply and switch it on.

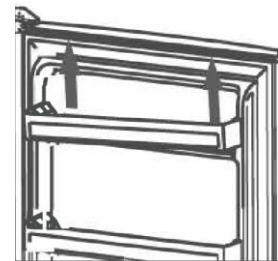

11.2 Cleaning/replacing the appliance door seal

Checking the airtightness of the door seals or cover seals

1. Clamp a sufficiently long strip of paper 50 mm wide and 0.08 mm thick at various points on the appliance.
 - If the paper can be pulled through with a slight resistance, the appliance door seal is tight. (The thickness test of the paper used is carried out according to ISO 534)

or

2. Place a torch on a glass shelf in the appliance, direct the light towards the appliance door seal and close the door. If no direct light shines through, the appliance door seal is tight.
3. If direct light shines through the closed door, the appliance door seal is not tight.

Replacing the appliance door seal

1. Remove food from the appliance.
2. Pull the appliance door seals out of the appliance.
3. Clean the appliance door as usual.
4. Insert the new appliance door seal in the gaps.
5. Insert the appliance door seal in the corners first and press/stroke it with your thumb.
6. If the appliance door seal is not evenly applied everywhere: carefully heat the relevant areas with a hairdryer and pull out a little with your fingers.



- Inspect the appliance door seals regularly for soiling and damage.
- Grease and oil make the appliance door seals porous and brittle. If grease or oil has got on the door seals: Clean the seals immediately, using a cloth and luke-warm water with a little household detergent.

11.3 Defrosting

Automatic defrosting in the refrigerating compartment

The refrigerated area is equipped with an automatic defrosting system. Frost and ice defrost automatically. The condensation flows through the channel into the defrosting hole and out into a condensation bowl on the rear of the appliance. The heat from the motor evaporates the condensation.

Set the temperature so that the appliance does not constantly cool down – without a defrost phase. The temperature in the refrigerator drops (to below 0°C) and drinks and fresh food freeze. The icing of the rear wall causes the energy consumption to rise very sharply and the appliance efficiency drops.



- If the condensation does not run properly through the drain line into the drip tray, check whether the drain line is clogged (see chapter "Troubleshooting").
- There must be no water on the floor or in contact with electrical components.

Manual defrosting in the freezer compartment

After prolonged operation, a frost or ice layer may form in the freezer compartment. If this ice layer reaches a thickness of 6 – 8 mm, defrost and clean the freezer compartment. An excessive frost or ice layer increases the energy consumption. Before defrosting, set the temperature regulator to the highest settings; the frozen goods store the cold for a certain length of time.

1. Pull out the mains plug.
2. Empty the appliance and store the goods in a cool room.
3. For faster defrosting, place a vessel with warm water into the freezer compartment.
4. Do not use mechanical objects to remove the ice layer.
5. First remove the large pieces of ice, then the small pieces from the appliance.
6. Clean the freezer compartment, including the interior parts, using a cloth and luke-warm water with a little household detergent.
7. Rinse with clear water and wipe dry.
8. After cleaning, connect the appliance to the mains power supply again and switch on.

11.4 Lamp (LED)

The appliance is equipped with maintenance-free LED lighting.



- Repairs to this LED lighting should only be carried out by After Sales Service.

11.5 Decommissioning the appliance

To switch off the appliance, remove the mains plug and switch off or unscrew the fuse.

- ✓ Remove the food.
- ✓ Remove the mains plug or switch off or unscrew the fuse.
- ✓ Defrost the appliance and clean thoroughly (see chapter "Service and Maintenance").
- ✓ Leave the appliance door open to avoid the formation of odours.

12 Operating noises / troubleshooting

Have repairs to electrical appliances carried out only by a qualified electrician. An incorrectly performed repair can pose dangers for the user.

If the repair is not carried out professionally, the warranty claim is voided.

Operating noises

NOISES	TYPE OF NOISE	CAUSE / REMEDY
Normal noises	Gurgling	Caused by the compressor when in operation.
	Liquid noises	Caused by the circulation of the refrigerant in the appliance.
	Clicking noises	The temperature regulator switches the compressor on or off.
Disturbing noises	Bottle noises	Leave a safe distance between the bottles and other vessels.
	Vibration of the condenser (only where the condenser is visible on the rear of the appliance)	Check whether the condenser is loose on the rear of the appliance. Secure condenser.

Troubleshooting

FAULT	POSSIBLE CAUSES	MEASURES
Interior light does not function, but compressor is running.	Lamp is defective.	Replace lamp (see chapter 4.4).
Water inside the appliance.	The condensation drain hole is completely clogged.	Clean the condensation drain hole, e.g. using a cotton swab.
The refrigeration system starts too often and runs too long.	The appliance door is opened too often.	Do not open the appliance door unnecessarily.
	The air circulation around the appliance is obstructed.	Keep the area around the appliance free.
The appliance does not refrigerate.	The appliance is switched off or is not connected to the mains power supply.	Check the power supply and fuses. Check whether the mains plug is correctly plugged in to the plug socket. Check that there is voltage at the plug socket.
	The temperature regulator is in position "0".	Check the temperature regulator settings.
	Ambient temperature is too low.	(See chapter 2.2)
Side wall is very warm (models with foamed-in condenser only).	The condenser gives off warm air to the environment. If the ambient temperature is too high, heat accumulation can occur. Once the ambient temperature has dropped, the appliance will refrigerate again normally. Be sure to maintain the prescribed clearances (see chapter 2.2).	No actions necessary.
"OK" sticker does not appear.	Average temperature in this area is set too high.	Set the temperature regulator to a colder setting. Only change the temperature regulator gradually and wait for approximately 12 hours before checking again.
A layer of frost or ice forms on the rear inner wall.	High room temperatures (such as on hot summer days) and a high temperature regulator setting can lead to continuous refrigerating operation. The compressor must run continuously to maintain the set temperature in the appliance. The appliance is not able to defrost automatically as this is only possible when the compressor is not running (see chapter "Defrosting").	Set the temperature regulator to a lower setting. The compressor will start and stop as usual and automatic defrosting will continue.

13 Spare parts/After Sales Service

The following spare parts are available from After Sales Service (depending on the appliance):

- (1) Thermostats, temperature sensors, circuit boards and light sources
- (2) Door handles, door hinges, shelves and drawers

Spare parts are available 7 years after the last appliance of a model has been placed on the market.

Door seals are available 10 years after the last appliance of a model has been placed on the market.

To access the product database, for:

- Repair orders
- Product data-sheet
- User Manual

scan the service QR code from the enclosed service card or from the type plate on the appliance.

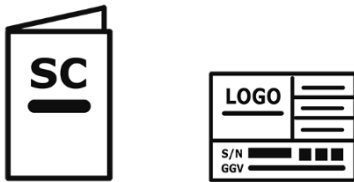

Carte de service Ratinglabel

For more information on the service, see the enclosed service card.

Customer service address:

EGS GmbH

Dieselstraße 1

33397 Rietberg / GERMANY



- A visit by an After Sales Service technician is not free of charge even during the warranty period in the event of incorrect operation or one of the faults described above.

14 Warranty terms

As the buyer of an Exquisit appliance, you are entitled to the statutory warranty under the purchase contract with your dealer. In addition, we grant you a warranty on the following terms:

Warranty period

The warranty period is 24 months from the date of purchase (proof of purchase must be presented). During the first 6 months, After Sales Service will fix defects in the appliance free of charge, on condition that the appliance is accessible for repairs without any great effort. During the following 18 months, the buyer is obliged to prove that the defect already existed at the time of delivery.

In the case of commercial use (e.g., in hotels, canteens) or joint use by several households, the warranty period is 12 months from the date of purchase (proof of purchase must be presented). During the first 6 months, After Sales Service will fix defects in the appliance free of charge, on condition that the appliance is accessible for repairs without any great effort. During the following 6 months, the buyer is obliged to prove that the defect already existed at the time of delivery.

The claim under warranty does not prolong the warranty period for either the appliance or for newly installed parts.

Scope of the defect remedy

Within the periods indicated, we will remedy all defects in the appliance that are demonstrably attributable to poor workmanship or material flaws. Replaced parts become our property.

The warranty does not cover:

Normal wear and tear, intentional or negligent damage, damage caused by non-compliance with the operating instructions, improper set-up or installation or by connection to incorrect mains voltage, damage due to chemical or electrothermal effects or due to other abnormal environmental conditions, glass, paint or enamel damage and possible colour differences as well as defective bulbs.

Defects in the appliance resulting from transport damage are also not covered. We are also not obliged to perform defect remedies, if – without our express written authorisation – work is carried out on the Exquisit appliance by unauthorised persons or third-party parts have been used. This limitation shall not apply to faultless work carried out by a qualified person using our original parts to adapt the appliance to the technical safety regulations of another EU member state.

Scope

Our warranty applies to appliances purchased and in operation in the Federal Republic of Germany or Austria.

In the case of complaints about defective appliances, the sender's and recipient's addresses must be in the Federal Republic of Germany or Austria.

For appliances purchased and operated in other European countries, the warranty conditions of the seller apply.

For repairs outside the warranty period:

- If an appliance is repaired, the repair invoices are payable immediately without deduction.
- If an appliance is inspected or a started repair is not completed, flat rate travelling expenses and labour costs will be invoiced.
- Advice from our After Sales Service centre is free of charge (see chapter "After Sales Service").

GGV Handelsgesellschaft mbH & Co. KG, August-Thyssen-Str. 8, D-41564 Kaarst-Holzbüttgen

15 Disposal

Disposal of packaging materials

Sort packaging materials before disposal. Paper and cardboard with the waste paper and plastic film in the recycled materials bin.

Disposing of old appliances (EN)

Old appliances must not be disposed of with household waste

The symbol of the crossed-out wheeled bin on the product or its packaging means that the appliance must not be disposed of with household waste but requires separate disposal. You can return the old appliance **free of charge** to a suitable municipal collection point for old electrical and electronic equipment, e.g. a recycling centre.

You can obtain the addresses from your city administration or local government.

Alternatively, you can return old electrical appliances with an edge length of up to 25 cm free of charge to retailers with a sales area for electrical and electronic equipment of at least 400 m² or food retailers with a total sales area of at least 800 m² who offer electrical and electronic equipment at least several times a year.

Larger old appliances can be returned free of charge to an appropriate retailer when purchasing a new appliance of the same type that performs essentially the same functions as the new appliance. Please contact your dealer regarding the modalities of returning an old appliance when delivering the new appliance.

Please remove - if possible - all (rechargeable) batteries as well as all lamps that can be removed without destroying them before disposing of the product.

Please note that you are responsible for deleting personal data from the appliance to be disposed of.

Children can often not recognise the hazards associated with household appliances. Ensure the necessary supervision and do not let children play with the appliance.

Disposing of old appliances

The symbol of the crossed-out wheeled bin on the product or its packaging means that the appliance must not be disposed of with household waste but requires separate disposal. You can return the old appliance free of charge to a suitable municipal collection point for old electrical and electronic equipment, e.g., a recycling centre. You can obtain the addresses from your city administration or local government.

Alternatively, you can return old electrical appliances free of charge when you buy a new appliance of the same type and with the same function from an offline retailer. Please contact your dealer regarding the modalities of returning an old appliance when delivering the new appliance.

Please remove - if possible - all (rechargeable) batteries as well as all lamps that can be removed without destroying them before disposing of the product.

Please note that you are responsible for deleting personal data from the appliance to be disposed of.

The appliance may contain substances that can endanger the environment and human health if disposed of incorrectly. Material recycling helps to reduce waste and conserve resources. By collecting old appliances separately and recycling them, you help prevent negative impacts on the environment and human health.



Introducción

Lea este manual de instrucciones de uso atentamente antes de la puesta en servicio del aparato. En él se incluyen instrucciones de seguridad importantes para el funcionamiento y el mantenimiento del aparato. Un correcto uso contribuye significativamente a un uso eficiente de la energía y reduce el consumo de energía durante el funcionamiento.

Un uso indebido del aparato puede ser peligroso, especialmente para los niños.

Conserve el manual de instrucciones de uso para posteriores consultas y entréguelo a los siguientes posibles dueños.

El fabricante trabaja permanentemente en el continuo desarrollo de todos los tipos y modelos. Por eso nos reservamos el derecho a poder realizar cambios en la forma, el equipamiento y la tecnología.

Conformidad CE

En el momento de su lanzamiento al mercado, este aparato cumple con los requisitos establecidos en las Directivas del Parlamento y del Consejo sobre la armonización de las legislaciones de los Estados miembros en materia de compatibilidad electromagnética, RL 2014/30/UE y en materia de comercialización de material eléctrico destinado a utilizarse con determinados límites de tensión, RL 2014/35/UE.

Este aparato tiene marcado CE y dispone de una declaración de conformidad para su inspección por parte de las autoridades responsables de la vigilancia del mercado.

Conocer el aparato

Incluido en el suministro

- 1x aparato
- 3x estantes de cristal
- 1x cajón de verduras
- 2x tabuleiro de ovos
- 3x compartimentos de la puerta
- 3X cajones de congelación
- 1 bandeja de cubitos de hielo
- 1x manual de instrucciones
- 1x tarjeta de servicio técnico

Denominación

- 1) Regulador de temperatura
- 2) estantes de cristal ajustables
- 3) Estante de cristal sobre el cajón de verduras
- 4) cajón de verduras
- 5) cajón superior del congelador
- 6) cajón central del congelador
- 7) cajón inferior del congelador
- 8) pés ajustáveis
- 9) compartimentos de la puerta superior
- 10) Compartimento para botellas

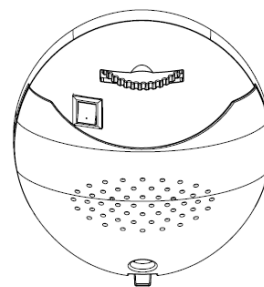
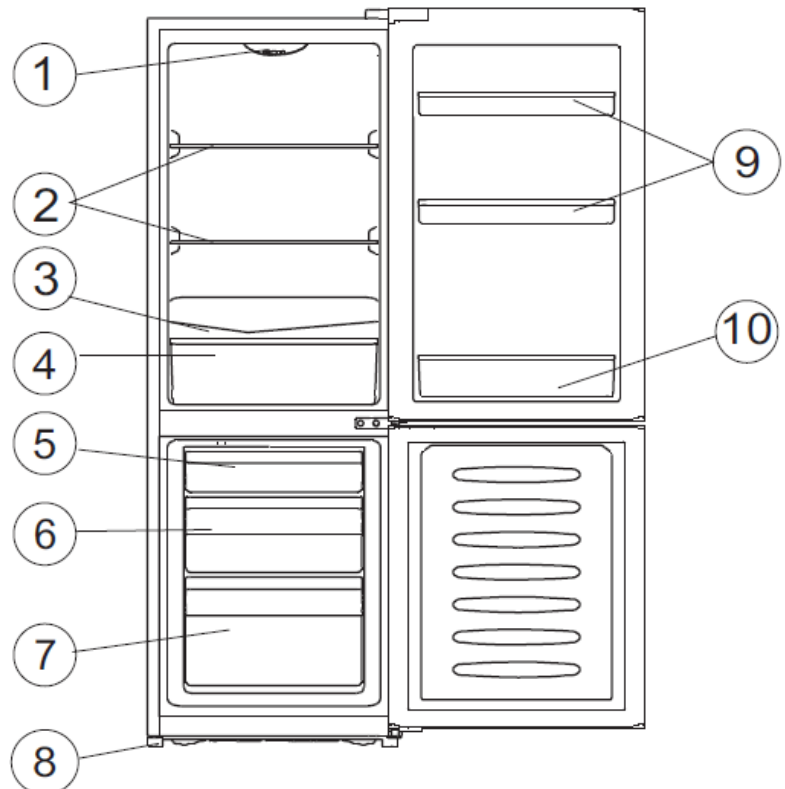

Regulador de temperatura

Posición 0 = OFF

Posiciones 1 - 7 = Niveles de enfriamiento

16 Para su seguridad

Para un uso seguro y adecuado, lea atentamente el manual de instrucciones y el resto de documentación que acompaña al producto y conserve todo ello para posteriores consultas. Todas las instrucciones de seguridad contenidas en este manual de instrucciones están identificadas con un símbolo de advertencia. Sirven para avisar con antelación acerca de posibles peligros. Lea y respete siempre esta información.

Explicación de las instrucciones de seguridad

PELIGRO

Identifica una situación peligrosa, causa de muerte o de lesiones graves en caso de no ser tomado en consideración.

ADVERTENCIA

Se refiere a una situación peligrosa que puede ser causa de muerte o de lesiones graves en caso de no ser tomado en consideración.

PRECAUCIÓN

Tipifica una situación peligrosa que puede ser causa de lesiones leves o moderadas en caso de no ser tomado en consideración.

ATENCIÓN

Indica una situación que, de no ser tomada en consideración, resultará en daños materiales.

 ¡PELIGRO DE DESCARGA ELÉCTRICA !

 ¡PELIGRO DE ESCALDADURA !

 ¡PELIGRO DE INCENDIO!



- Información e instrucciones que deben tenerse en cuenta.
- Marca una enumeración
- ✓ Marca pasos de comprobación por orden
- 1. Marca pasos de trabajo por orden
- Describe la reacción del aparato al paso de trabajo en cuestión

16.1 Uso previsto

El aparato se ha diseñado para uso privado / doméstico. Es adecuado para refrigerar / congelar alimentos.

- No utilice el aparato para fines distintos de la refrigeración / congelación de alimentos. El fabricante no acepta responsabilidad alguna por los posibles daños.
- Por razones de seguridad, no están permitidas las modificaciones o los cambios en el aparato.
- Este frigorífico no está destinado a ser utilizado como aparato empotrado.
- Los aparatos con termostato mecánico son aptos para su uso hasta una altitud máxima de 2000 metros sobre el nivel del mar.

Cualquier uso fuera de estas áreas de aplicación se sale del fin previsto y, por lo tanto, se considera un uso indebido.

16.2 Uso indebido

Las siguientes actividades se consideran un uso indebido y, por lo tanto, están prohibidas:

- No almacene ni refrigere en el frigorífico ningún medicamento, plasma sanguíneo, preparado de laboratorio o sustancias y productos similares basados en la Directiva 2007/47/CE sobre productos sanitarios.
- No almacene en el aparato sustancias explosivas ni botes de spray con propulsores inflamables, como butano, propano, pentano, etc.
- No almacene bebidas carbonatadas ni espumosas en el compartimento congelador.
- No almacene botellas en el compartimento congelador a menos que el fabricante lo autorice.
- No presione ningún alimento en los compartimentos congeladores.
- No utilice ningún aparato eléctrico dentro del área de almacenamiento de alimentos que no esté aprobado por el fabricante.
- El aparato no es apto para su uso comercial.
- No coloque el aparato al aire libre.
- No conecte el aparato a la red eléctrica utilizando una toma múltiple de corriente.
- No coloque el cable de alimentación con tensión.
- No doble el cable de alimentación.
- Instale el aparato de manera que el enchufe de alimentación sea accesible.
- No saque el enchufe de la toma tirando del cable de alimentación.

16.3 Seguridad de grupos concretos de personas

Este aparato puede ser utilizado por niños a partir de 8 años de edad y por personas con discapacidad física, sensorial o mental o con falta de experiencia y conocimientos previos. Sin embargo, deben ser supervisados o instruidos en el uso seguro del aparato y deben haber comprendido los posibles peligros vinculados al mismo.

La limpieza y el mantenimiento del aparato pueden ser llevados a cabo por niños siendo supervisados por un adulto.

No deje a los niños desatendidos para asegurarse de que no jueguen con el aparato.

PELIGRO

¡PELIGRO DE ESTRANGULAMIENTO POR EL CABLE DE ALIMENTACION !

Mantenga a los niños menores de 8 años alejados del cable de alimentación del aparato.

PELIGRO

¡PELIGRO DE ASFIXIA CON LOS MATERIALES DEL EMBALAJE !

Mantenga a los niños alejados de los materiales del embalaje.

PELIGRO

¡PELIGRO DE ASFIXIA CON UN APARATO VIEJO !

Los niños, jugando, se pueden quedar encerrados en el aparato o ponerse en otras situaciones peligrosas.

- Retire o destruya los candados o cierres que haya.
- No permita que los niños jueguen con el aparato
- Supervise siempre a los niños si están cerca del aparato viejo.

16.4 Otros peligros

PELIGRO

¡PELIGRO DE DESCARGA ELÉCTRICA!

- Al enchufar o desenchufar, no toque nunca el enchufe del cable de alimentación con las manos húmedas o mojadas.
- Monte y conecte el aparato únicamente según lo indicado en el manual de instrucciones.
- En caso de emergencia, desconecte inmediatamente el enchufe de alimentación de la toma eléctrica.
- Desconecte siempre el enchufe de la toma antes de realizar trabajos de limpieza o mantenimiento.
- Solicite a nuestro servicio de atención al cliente que le sustituyan inmediatamente un cable de alimentación dañado.
- Si el cable de alimentación o el enchufe están dañados, no utilice más el aparato.
- No manipule el aparato, excepto para las operaciones de limpieza y mantenimiento descritas en este manual de instrucciones.

ADVERTENCIA

¡PELIGRO DE INCENDIO !

Al presentarse una insuficiente circulación d'aire, el calor puede acumularse y provocar un incendio.

- Respete siempre las distancias especificadas para la parte trasera, lateral y superior del aparato (véase el capítulo «Distancias mínimas»).
- Mantenga el compresor y el condensador (según el modelo) libres de polvo y objetos.

16.5 Peligros causados por el líquido refrigerante

ADVERTENCIA

¡PELIGRO PARA LA SALUD!

Si el circuito de refrigeración está dañado, se saldrá el refrigerante, isobutano R600a. El refrigerante es perjudicial para la salud si entra en contacto con los ojos o si se inhala.

ADVERTENCIA

GAS INFLAMABLE!

¡PELIGRO DE EXPLOSIÓN Y DE INTOXICACIÓN !

El circuito de refrigerante del aparato contiene isobutano (R600a) como refrigerante, un gas natural de alta compatibilidad ambiental que es inflamable.

- Solo los especialistas autorizados pueden intervenir en el sistema de refrigeración.
- No dañe el circuito de refrigeración, p. ej., perforando los conductos de refrigerante con objetos afilados o doblándolos.
- No dañe ninguna pieza del circuito de refrigerante durante el transporte, instalación, mantenimiento o eliminación del aparato.
- Para evitar la formación de una mezcla de gas y aire inflamable en caso de una fuga en el circuito de refrigerante, el espacio de instalación debe tener un tamaño mínimo de 1 m³ por cada 8 g de refrigerante según la norma UNE-EN 378. La cantidad de refrigerante en el refrigerador / congelador viene indicada en la placa de características.

Procedimiento en caso de circuito de refrigeración dañado:

- ✓ Mantenga alejada toda llama y fuente de ignición.
- ✓ Ventile bien la habitación en la que se encuentra el aparato.
- ✓ Contacte con el servicio de atención al cliente.

17 Instalación y conexión

Antes de configurar y conectar el aparato, asegúrese de que

- el aparato está desconectado de la red eléctrica (véase véase capítulo de Seguridad «Descarga eléctrica») e
- se cumplen las condiciones de instalación (véase el capítulo «Distancias mínimas»).

Desembalar el aparato

El embalaje no debe estar dañado. Compruebe posibles daños por transporte en el aparato. No conecte nunca un aparato dañado. Contacte con el proveedor en caso de daños.

⚠ PRECAUCIÓN

¡RIESGO DE LESIONES Y DAÑOS MATERIALES !

- Realice siempre el transporte con ayuda de una segunda persona.
- No corte el material de embalaje con un objeto afilado, como un cúter.

Retirar la protección para el transporte

El aparato y las partes interiores están protegidas para el transporte.

- ✓ Retire todas las cintas adhesivas del lado derecho e izquierdo de la puerta del aparato.
- ✓ Retire todas las cintas adhesivas y las piezas de embalaje del interior del aparato.
- ✓ Elimine los restos de adhesivo con agua de lejía.

Puede haber adhesivos con advertencias en el aparato. Por favor, respételas y no las saque del aparato.

17.1 Cambiar labisagra de la puerta



El aparato ofrece la posibilidad de cambiar la bisagra de la puerta de izquierda a derecha o viceversa.

ATENCIÓN



¡PELIGRO DE DAÑOS MATERIALES!

No incline el aparato más de 45° al montar la puerta para evitar dañar el sistema de refrigeración.

Herramientas necesarias para cambiar la bisagra de la puerta:

DENOMINACIÓN	HERRAMIENTA
Atornillador de estrella	
Atornillador plano	
Llave hexagonal	

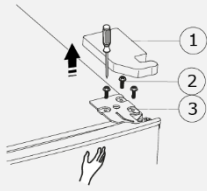
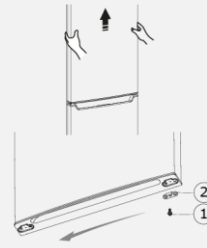
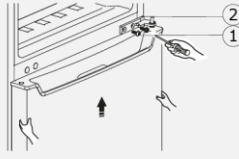
Cambio de la bisagra de la puerta

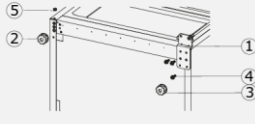
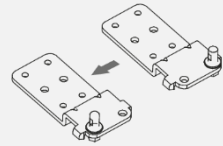
PASOS	IMAGEN
<ol style="list-style-type: none"> 1. Retire la tapa de la bisagra (1). 2. Afloje los tornillos (2) y retire la bisagra (3). 3. Vuelva a colocar la cubierta de la bisagra en la bolsa de plástico separada con los accesorios, ponga los tornillos y la bisagra a un lado para su posterior montaje. 	
<ol style="list-style-type: none"> 4. Abra la puerta superior del aparato y haga palanca con cuidado para sacarla de la bisagra central. 5. Saque la puerta y déjela sobre una base suave para evitar arañazos. 6. Afloje el tornillo (1) de la parte inferior de la puerta superior del aparato. 7. Retire el limitador de apertura de la puerta (2) y vuelva a colocarlo en el lado opuesto. 	
<ol style="list-style-type: none"> 8. Afloje los tornillos (1) de la bisagra central y retire la bisagra (2). Abra la puerta inferior del aparato y haga palanca para sacarla de la bisagra inferior. Apartar con cuidado. 	
<ol style="list-style-type: none"> 9. Retire las tapas de los agujeros de los tornillos colocados en el centro a la izquierda y colóquelas a la derecha. 	
<ol style="list-style-type: none"> 10. Con la ayuda de otra persona, incline el dispositivo ligeramente hacia atrás. 11. Desenrosque el pie (3). 12. Afloje los tornillos (4) y retire la bisagra (1). 13. Desenrosque el tornillo (5) del pie izquierdo (2). 	
<ol style="list-style-type: none"> 14. Desenrosque el pasador de la bisagra y vuelva a enroscarlo en el orificio adyacente. 	

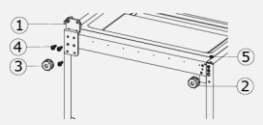
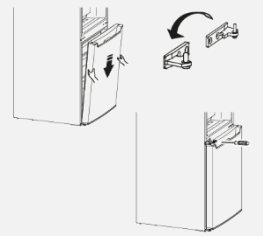
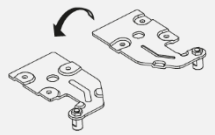
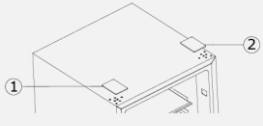
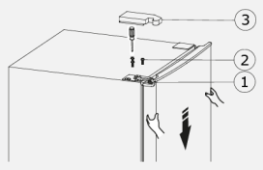
<p>15. Fije la bisagra (1) de la izquierda con los tornillos (4) y atornille el pie (3).</p> <p>16. Fije el pie (2) a la derecha con el tornillo (5).</p>	
<p>17. Coloque la puerta inferior del aparato en la bisagra inferior y ciérrela.</p> <p>18. Desenrosque el pasador de la bisagra central.</p> <p>19. Gire la bisagra central 180°.</p> <p>20. Atornille el pasador de manera que apunte hacia arriba.</p> <p>21. Coloque la bisagra central sobre la puerta inferior del aparato y atorníllela.</p>	
<p>22. Desenrosque el pasador de la bisagra superior.</p> <p>23. Gire la bisagra 180° y enrosque el pasador de manera que apunte hacia abajo.</p>	
<p>24. Retire la tapa del orificio del tornillo (1) en la parte superior izquierda y colóquela en el lado derecho (2).</p>	
<p>25. Coloque la puerta superior del aparato en la bisagra central.</p> <p>26. Introduzca la bisagra superior (1) y fíjela con los tornillos (2).</p> <p>27. Alinee la puerta del aparato vertical y horizontalmente.</p> <p>28. Compruebe que las juntas cierran bien.</p> <p>29. Atornille bien todas las bisagras.</p> <p>30. Saque la cubierta de la bisagra (3) de la bolsa de plástico separada.</p> <p>31. Coloque la cubierta a la izquierda, empújela ligeramente hacia la derecha y presiónela firmemente en su lugar.</p>	

2.2 Colocación el aparato

El aparato

- respetando las distancias mínimas que se especifican.
- Colóquelo en una habitación seca y bien ventilada en la que la temperatura ambiente corresponda a la clase climática para la que está preparado el aparato.

ATENCIÓN

¡PELIGRO DE DAÑOS MATERIALES !

Deje el aparato en reposo durante 12 horas después del transporte para que el refrigerante se acumule en el compresor. De no hacerlo, podría dañar el compresor y provocar el fallo del aparato. En tal caso, la garantía no tendría validez.

CLASE CLIMÁTICA	RANGO DE TEMPERATURA
(SN) zona templada mayoritaria	+10 °C hasta +32 °C
(N) zona templada	+16 °C hasta +32 °C
(ST) zona subtropical	+16 °C hasta +38 °C
(T) zona tropical	+16 °C hasta +43 °C

Distancias mínimas para la circulación y evacuación de aire

La circulación de aire en la parte trasera, lateral y superior del aparato influye en el consumo de energía y en la capacidad de refrigeración (según el modelo). Se deben respetar las distancias mínimas para la ventilación del aparato, como se muestra en el siguiente dibujo. El aire caliente alrededor de la unidad debe poder disiparse. De lo contrario, la vida útil de la unidad se acorta porque el compresor está constantemente en funcionamiento.

Dimensiones de la unidad en mm y grados

a	b	b2	c	d	e	f	g	h
495	562	1135	1430	100	50	30	135	840

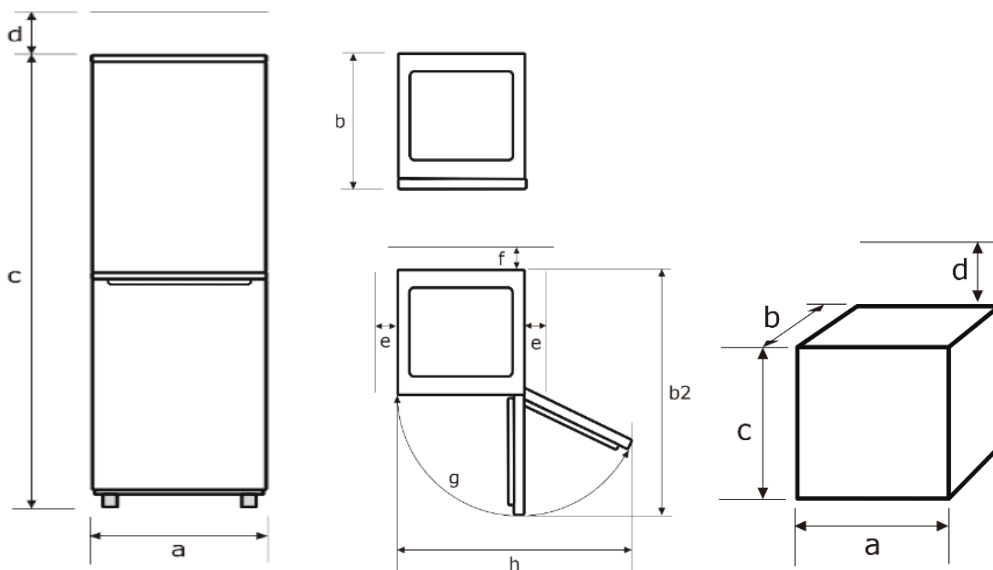

- Si no se respetan las distancias mínimas, aumenta el consumo de energía.
- Si el calor acumulado no se disipa alrededor del aparato, su funcionamiento se verá afectado.
- Para alcanzar la clase energética especificada, mantenga las distancias anteriores.
- No instale combinaciones de refrigerador-congelador con un termostato en salas refrigeradas por debajo de 16 °C.

17.2 Nivelación

Si la superficie es ligeramente irregular, equilibra el dispositivo con las patas delanteras.

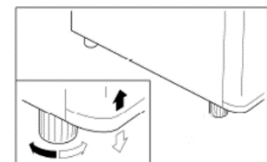

18 Puesta en servicio

Limpie bien el aparato y las piezas del interior antes de ponerlo en servicio (véase el capítulo «Mantenimiento y cuidados»).

- Ajuste el nivel de temperatura según la temperatura ambiente (lugar de instalación), si se cambia el equipamiento o si se abre la puerta del aparato con frecuencia.

- En caso de temperaturas veraniegas muy elevadas, ajuste el control de temperatura a un nivel más alto para mantener la temperatura de refrigeración deseada.
- Para un consumo óptimo de energía, deje los estantes de cristal en el aparato como se muestra (véase Fig Almacenamiento correcto de los alimentos)).
- El compartimento congelador está listo para funcionar tras aprox. 3 horas.

18.1 Encender / apagar el aparato

1. Conectar el aparato a la red.
→ Al abrir la puerta, se enciende la luz interior.
2. Para encender el aparato, gire el termostato de «0» hacia la derecha hasta la temperatura de refrigeración deseada. El termostato se encuentra en el lado derecho del interior del aparato
3. Para apagar el aparato, gire el termostato hasta «0»

ATENCIÓN

¡PELIGRO DE DAÑOS MATERIALES !

No encienda nunca el aparato inmediatamente después de una interrupción del suministro eléctrico. Se puede sobrecargar el compresor o quemarse la seguridad eléctrica.

Ajustar la temperatura

La temperatura depende de varios factores concretos, como el lugar de instalación, la frecuencia de apertura de la puerta o de cómo de lleno está el aparato.

1. Regule la temperatura interior del aparato con el mando giratorio.
2. En el primer uso, ajuste el termostato en el nivel más alto.
→ Después de 2 hora aprox., el aparato habrá alcanzado su temperatura normal de trabajo y estará listo para ser usado.
3. Baje el termostato a un nivel medio.

Localizar la posición más fría en el interior del frigorífico

El símbolo de al lado indica en el frigorífico (sobre el estante de cristal encima del cajón de verduras) a unos 8 cm de la pared trasera, al menos +4 °C y más frío.

Si el icono OK no está visible (la temperatura no es óptima):

4. Cambie el termostato paso a paso y espere unas 12 horas antes de volver a comprobarlo). Repita este paso hasta que aparezca el icono Aceptar.

Para determinar , si hace demasiado frío

(por debajo de +4°C) en la zona en la que aparece el símbolo OK:

1. Cambie el termostato paso a paso y espere unas 12 horas antes de volver a comprobarlo).
2. Si sigue apareciendo "OK", ajuste un paso o medio más de calentamiento (espere aproximadamente 12 horas hasta que se realice la nueva prueba).
3. Mientras esté visible OK, repita el paso 1 hasta alcanzar la temperatura objetivo de +.4 °C.



- La pegatina «OK» solo está pensada para su uso en este aparato.
- Si la puerta del aparato permanece abierta durante un período de tiempo prolongado, la temperatura del interior del aparato aumenta. El indicador "OK" puede desvanecerse o volverse invisible.

18.2 Almacenamiento correcto de los alimentos

El almacenamiento adecuado puede contribuir a mantener la calidad de los alimentos.

ADVERTENCIA

¡PELIGRO PARA LA SALUD!

Si el aparato está apagado o se corta la electricidad, los alimentos no estarán lo suficientemente refrigerados. Los alimentos almacenados pueden empezar a descongelarse o descongelarse y estropearse. Existe riesgo de intoxicación alimentaria si se come comida descongelada o que ha empezado a descongelarse.

- Después de un corte eléctrico, compruebe si los alimentos almacenados siguen siendo comestibles.
- Deseche los alimentos congelados que se hayan descongelado visiblemente después de un corte de electricidad.
- No congele los alimentos ya descongelados o que hayan empezado a descongelarse.

El interior del frigorífico es adecuado para almacenar alimentos y bebidas frescos.

Tenga en cuenta lo siguiente al almacenar en el interior del frigorífico:

- Utilice solo alimentos que estén en perfectas condiciones.
- Reduzca lo máximo posible el tiempo entre la compra y la colocación de los alimentos en el aparato.
- Almacene la carne fresca y el pescado fresco bien empaquetado en plástico film o en recipientes herméticos en el lugar más fresco del aparato durante un máximo de 1 a 2 días. Evite el contacto con alimentos cocinados.
- Evite la contaminación de los alimentos con carne y pescado crudos. No permita que el jugo de la carne entre en contacto con otros alimentos.
- No guarde patatas, cebollas, ajo, tomates, plátanos y aguacates en el frigorífico... y si es así, solo por poco tiempo y bien empaquetados.
- Cubra los alimentos antes de almacenarlos; especialmente los platos fríos, los alimentos cocinados y los que contienen especias.
- Meta la comida caliente en el frigorífico solo después de que se haya enfriado.
- Un aumento de la temperatura en el aparato hará que los alimentos se echen a perder más rápidamente. Para una óptima conservación de los alimentos, el nivel más adecuado es el de temperatura media.
- Coloque los alimentos en el frigorífico de modo que el aire pueda circular libremente en el compartimento.
- Al guardar las botellas en el compartimento para botellas de la puerta interior, asegúrese de que no sean demasiado pesadas; el compartimento podría soltarse de la puerta.
- Los niños de 3 a 8 años pueden llenar y vaciar el aparato.

Lo adecuado para empaquetar alimentos es:

- Bolsas de conservación y plástico film apto para alimentos
- Tapas especiales de plástico con cinta elástica
- Papel de aluminio

To store larger quantities in the refrigerator compartment, the glass shelves are removable.

1. Tire de los estantes de cristal hacia delante.
2. Suba o baje los estantes de cristal y sáquelos.

El estante de cristal de encima del cajón de verduras siempre se mantiene en la misma posición para garantizar la correcta circulación del aire.

Tenga en cuenta lo siguiente al refrigerar alimentos frescos:



- Si las puertas del aparato están abiertas durante mucho tiempo, se producirá un aumento considerable de la temperatura en los compartimentos de su interior. Por ese motivo, los alimentos almacenados pueden estropearse más rápidamente.

La cámara de congelación es adecuada para el almacenamiento a largo plazo de productos congelados y para la congelación de alimentos frescos.

PRECAUCIÓN

¡PELIGRO DE LESIONES!

Tocar los productos congelados, el hielo y las piezas metálicas dentro del compartimento congelador puede causar efectos similares a quemaduras en pieles muy sensibles.

No coja alimentos congelados con las manos húmedas o mojadas; sus manos podrían quedarse pegadas.

Respete las siguientes indicaciones al almacenar en el interior de la cámara de congelación:

- Mantenga la puerta del aparato cerrada en caso de un corte de electricidad. Los alimentos permanecen congelados durante varias horas (véase la ficha del producto «Tiempo de almacenamiento en caso de fallo»).
- Utilice solo alimentos que estén en perfectas condiciones.
- No interrumpa la cadena de frío de productos congelados.
- Reduzca lo máximo posible el tiempo entre la compra y la colocación de los alimentos congelados en el aparato.
- No congele cantidades demasiado grandes de una sola vez. La calidad de los alimentos se mantiene mejor si se congelan rápidamente hasta el núcleo. En la placa de características y en la ficha del producto se indica la cantidad máxima de alimentos que puede congelar en 24 horas.
- El termostato del interior del frigorífico puede influir en la temperatura durante la fase de congelación (solo en el caso de frigorífico con compartimento de congelación y la combinación frigorífico-congelador).
- Almacene siempre las bebidas alcohólicas de alta graduación en posición vertical y herméticamente cerradas. Siga las indicaciones del fabricante de la bebida.
- Por motivos de seguridad, los cajones de congelación están provistos de un mecanismo de paro. Pero aún así, puede extraerlos por completo tirando hacia arriba y después hacia fuera. Para volver a meterlos, haga lo mismo, pero en el orden inverso.

Descripción de compartimentos congeladores según estrellas

TIPO DE COMPARTIMENTO	TEMPERATURA OBJETIVO DE ALMACENAMIENTO	ADECUADO PARA...
«compartimento sin estrellas»	- 6 °C ~ + 0 °C.	Conservación de carne y pescado frescos hasta un máximo de tres días y almacenamiento o producción de cubitos de hielo. No es adecuado para congelar alimentos frescos.
	≤ - 6 °C	Conservación de productos congelados durante un periodo de un mes como máximo. No es adecuado para congelar alimentos frescos.
	≤ - 12 °C	Conservación de productos congelados durante un periodo de dos meses como máximo, así como almacenamiento o producción de helados o cubitos. No es adecuado para congelar alimentos frescos.
	≤ - 18 °C	Conservación de productos congelados durante un periodo de tres meses como máximo. No es adecuado para congelar alimentos frescos.
	≤ - 18 °C	Conservación de productos congelados y congelación de alimentos frescos durante un periodo más largo.

Resumen de recomendaciones de almacenamiento compartimento frigorífico/congelador

INTERIOR DEL FRIGORÍFICO	CÁMARA DE CONGELACIÓN
<p>❶ Mantequilla untable y queso en el compartimento superior de la puerta, aquí la temperatura es la más alta.</p>	<p>❷ Coloque los alimentos congelados en el estante superior de la puerta del congelador para su almacenamiento a corto plazo.</p>
<p>❷ Tarros abiertos, conservas y huevos en el compartimento intermedio de la puerta.</p>	<p>❸ Coloque los alimentos frescos, así como el pescado y la carne para congelar, en el cajón central.</p>
<p>❸ Bebidas y botellas en el compartimento inferior de la puerta. Colocar los recipientes llenos cerca de la bisagra para reducir el efecto del peso.</p>	<p>❹ Verdura Pescado congelado y carne congelada en el cajón inferior.</p>
<p>❹ Colocar la comida cocinada en el estante de cristal.</p>	
<p>❺ Pescado y carne en el estante de cristal sobre el cajón de las verduras, aquí la temperatura es la más baja.</p>	
<p>❻ Verduras y frutas en el cajón de verduras.</p>	

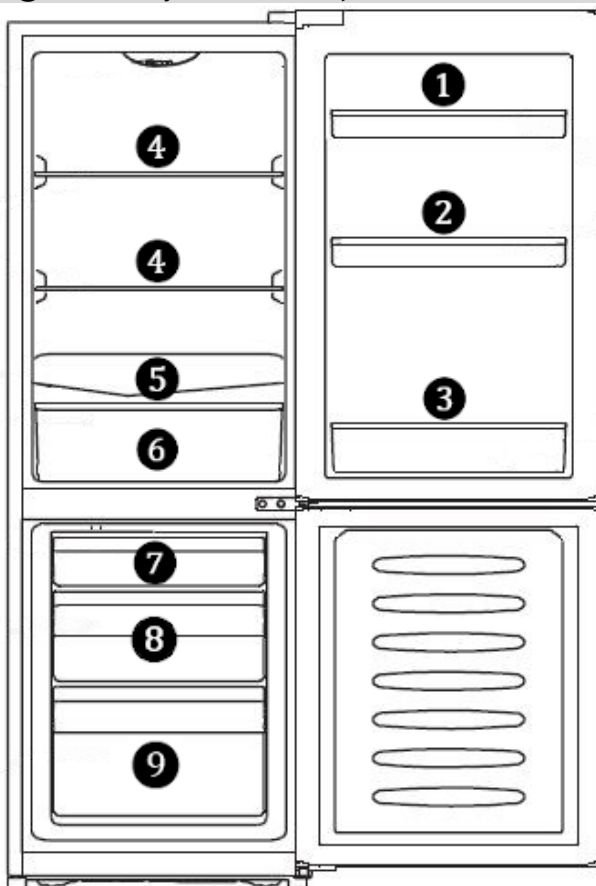

- La capacidad de congelación de la cantidad máxima de alimentos en 24 horas se encuentra en la placa de características (en el interior o en la parte trasera del aparato) y en la ficha técnica del producto.

Fabricación de cubitos de hielo

Llene la bandeja de cubitos de hielo (no incluida) con tres cuartas partes de agua y colóquela horizontalmente en la base de la sección de congelación. Afloje la p. ej. de cubitos de hielo congelada con un objeto romo (por ejemplo, el mango de una cuchara). Mantenga los cubitos de hielo debajo del agua corriente durante un breve espacio de tiempo para que sea más fácil sacarlos.

18.3 Ahorro de energía

- No coloque el aparato cerca de cocinas, radiadores u otras fuentes de calor. Si la temperatura ambiente es alta, el compresor funcionará con mayor frecuencia y durante períodos más largos, lo que dará lugar a un mayor consumo de energía.
- Asegúrese de que haya suficiente ventilación en la base del aparato, en los laterales y en la parte posterior del mismo. No cubra nunca las aberturas de ventilación. Observe las dimensiones de la distancia.
- La disposición de los cajones, bandejas y estantes de almacenamiento representada en la figura «Conocer el aparato» ofrece el uso más eficiente de la energía y, por lo tanto, debe mantenerse siempre que se pueda.
- Para tener más espacio de almacenamiento (p. ej., para productos grandes refrigerados / congelados), retire el estante intermedio. Retire los estantes / cajones superiores e inferiores en último lugar si es necesario.
- Una sección de refrigerador / de congelación uniformemente llena contribuye a un uso óptimo de la energía. Evite las secciones vacías o medio vacías.
- No coloque comida caliente en el refrigerador / congelador. Deje que la comida se enfríe primero.
- Descongele la comida congelada en el frigorífico. El frío de los alimentos congelados reduce el consumo de energía en la sección de refrigeración y, por lo tanto, aumenta la eficiencia energética.
- No ajuste la temperatura más fría de lo necesario. Esto contribuye a un uso óptimo de la energía. La temperatura óptima en el frigorífico es de +7 °C. En el caso de los frigoríficos, esta se mide lo más adelante posible en el compartimento superior.
- Las juntas de las puertas del aparato deben estar completamente intactas para que las puertas se cierren correctamente y el consumo de energía no aumente innecesariamente.
- Abra solo el aparato cuando sea necesario y por un tiempo tan corto como sea posible. El consumo de energía y la temperatura en el interior pueden aumentar si se abre con frecuencia la puerta del aparato, si está abierta durante mucho tiempo o si no se cierra correctamente.

19 Mantenimiento y cuidados

Por motivos higiénicos, limpie regularmente el exterior y el interior del aparato, incluyendo la junta de la puerta y los accesorios interiores.

Antes de realizar cualquier trabajo de mantenimiento y cuidados, asegúrese de que el aparato está desconectado de la red eléctrica (véase el capítulo de seguridad → «Descarga eléctrica»).

PRECAUCIÓN

¡PELIGRO DE LESIONES!

- No utilice calentadores eléctricos, llamas, cuchillos o similares para la descongelación.
- No limpie nunca el aparato con un aparato de limpieza a vapor. La humedad podría entrar en los componentes eléctricos.
- Si el termostato está ajustado a «0», la refrigeración se desconecta, pero el circuito eléctrico se mantiene.

ATENCIÓN

¡PELIGRO DE DAÑOS MATERIALES!

- No utilice productos de limpieza abrasivos y agresivos.
- No use esponjas que puedan rayar.
- Los aceites esenciales y los disolventes orgánicos, como el zumo de limón o la cáscara de naranja, el ácido butírico o productos de limpieza con contenido en ácido acético pueden atacar las piezas de plástico. No ponga esas sustancias en contacto con las piezas del aparato.

19.1 Limpiar el aparato

1. Saque los productos refrigerados. Guarde todo tapado en un lugar fresco.
2. Para limpiar, levante los estantes de cristal ligeramente hacia arriba y tire de ellos hasta que los pueda mover hacia arriba o hacia abajo y pueda retirarlos.
3. Empuje los compartimentos de la puerta hacia arriba y sáquelos.
4. Limpie el aparato, incluyendo la junta de la puerta y los accesorios interiores, con un paño y agua tibia añadiendo un poco de lavavajillas líquido convencional.
5. Aclare con un paño mojado en agua limpia y frote hasta secar.
6. Compruebe el orificio de drenaje del agua de condensación. Límpielo regularmente con bastoncillos de algodón.
7. Introduzca los estantes de cristal limpios, los compartimentos de las puertas, los cajones, etc.
8. Asegúrese de que el interior del aparato está completamente seco.
9. Conecte el aparato a la red eléctrica y enciéndalo.

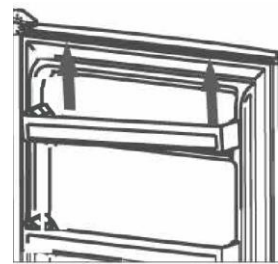

19.2 Limpiar / reemplazar la junta de la puerta del aparato

Verifique la estanqueidad de las juntas de la puerta o la tapa

1. Sujete una tira de papel suficientemente larga de 50 mm de ancho y 0,08 mm de grosor en varios puntos del aparato.
 - Si el papel puede moverse con una ligera resistencia, la junta de la puerta del aparato es hermética. (La comprobación del grosor del papel empleado se realiza según la norma ISO 534)

0

2. Coloque una linterna en un estante de cristal del aparato, dirija la luz hacia la junta de la puerta del aparato y ciérrala. Si no sale ninguna luz directa, la junta de la puerta del aparato es hermética.
3. Si sale luz directa a través de la puerta cerrada, la junta de la puerta del aparato no es hermética.

Sustituir la junta de la puerta del aparato

1. Saque los alimentos del aparato.
2. Tire de la junta de la puerta del aparato para sacarla.
3. Limpie la puerta como habitualmente.
4. Introduzca la nueva junta de la puerta en las ranuras.
5. Primero inserte la junta de la puerta del aparato en las esquinas y presiónela con el pulgar.
6. Si la junta de la puerta del aparato no se ajusta de manera uniforme en todas las zonas: caliente cuidadosamente con un secador de pelo las zonas correspondientes y tire ligeramente con los dedos.



- Revise las juntas de las puertas regularmente para comprobar si hay suciedad o daños.
- La grasa y el aceite hacen que las juntas de la puerta se vuelvan porosas y frágiles. Si la grasa o el aceite se manchan en las juntas de la puerta: Limpie la junta inmediatamente, con un paño y agua tibia añadiendo un poco de lavavajillas líquido convencional.

19.3 Descongelación

Descongelación automática en el interior del refrigerador

La zona de refrigeración cuenta con una función automática de descongelación. La escarcha y el hielo se descongelan automáticamente. El agua de descongelación fluye por el conducto hacia el orificio de descongelación en la parte trasera del aparato y es recogida en una bandeja de agua de descongelación. El calor del motor evapora el agua de condensación.

Ajuste la temperatura de modo que el aparato no refrigere continuamente, sin una fase de descongelación. La temperatura en el frigorífico baja (por debajo de 0 °C) y las bebidas y alimentos frescos se congelan. El hielo de la pared trasera hace aumentar mucho el consumo de energía y la eficiencia del aparato disminuye.



- Si el agua de condensación no drena correctamente por el conducto de desagüe al recipiente colector, debe comprobar si el conducto de desagüe está bloqueado (véase el capítulo «Solución de problemas»).
- No puede haber agua en el suelo o en contacto con partes eléctricas.

Descongelación manual en la cámara de congelación

Se puede formar una capa de escarcha o hielo en la cámara de congelación después de un uso prolongado. Si esta capa de hielo alcanza un grosor de 6 a 8 mm, descongele y limpie la cámara de congelación. Una capa excesiva de hielo o escarcha hace aumentar el consumo de energía. Antes de descongelar, ponga el termostato en el nivel más alto; los productos congelados almacenarán el frío por algún tiempo.

1. Desconecte el enchufe de alimentación.
2. Vacíe el aparato y guarde los productos en una habitación fresca.
3. Para descongelar más rápido, coloque un recipiente con agua caliente dentro del aparato.
4. No utilice objetos mecánicos para quitar la capa de hielo.
5. Primero, retire los trozos de hielo gruesos y luego, los pequeños.
6. Limpie la cámara de congelación, incluido el interior, con un paño y agua tibia añadiendo un poco de lavavajillas líquido convencional.
7. Aclare con un paño mojado en agua limpia y frote hasta secar.
8. Después de la limpieza, conecte a la red eléctrica y encienda de nuevo el aparato.

19.4 Lámpara (led)

El aparato está equipado con una lámpara led libre de mantenimiento.



- Si necesita reparar esta lámpara led, solicítelo únicamente al servicio de atención al cliente.

19.5 Poner fuera de servicio el aparato

Para apagar el aparato, saque el enchufe de alimentación de la toma de red o desconecte/desenrosque el interruptor de seguridad.

- ✓ Saque los alimentos.
- ✓ Saque el enchufe de alimentación de la toma de red o desconecte/desenrosque el interruptor de seguridad.
- ✓ Descongele el aparato y límpielo a fondo (véase el capítulo «Mantenimiento y cuidados»).
- ✓ Deje la puerta del aparato abierta para evitar olores y la formación de moho.

20 Ruidos de funcionamiento / Solución de fallos

Las reparaciones de los aparatos eléctricos solo deben ser realizadas por un electricista cualificado. Las reparaciones realizadas incorrectamente o de forma inadecuada pueden ocasionar peligros para el usuario.

Si la reparación no es realizada por un profesional especializado, la garantía quedaría sin efecto.

Ruidos de funcionamiento

RUIDOS	TIPO DE RUIDO	CAUSA / SOLUCIÓN
Ruidos normales	Murmullos	Son provocados por el compresor cuando está funcionando.
	Ruidos de líquidos	Surgen por la circulación del refrigerante en el aparato.
	Clics	El termostato enciende o apaga el compresor.
Ruidos molestos	Ruidos de botellas	Deje una distancia de seguridad entre las botellas y otros recipientes.
	Vibraciones del condensador (solo con el condensador visible en la parte trasera del aparato)	Compruebe si el condensador está suelto en la parte trasera del aparato. Fije el condensador.

Solución de fallos

FALLO	CAUSAS POSIBLES	MEDIDAS
La iluminación interior no funciona, pero el compresor está funcionando.	La lámpara está defectuosa.	Reemplace la lámpara (véase el capítulo 4.4).
Hay agua en el aparato.	El orificio de drenaje de agua de condensación está completamente cerrado.	Limpie el orificio de drenaje de agua de condensación, p. ej., con un bastoncillo de algodón.
El grupo de refrigeración arranca demasiado a menudo y durante	La puerta del aparato se abre con demasiada frecuencia.	No abra la puerta del aparato innecesariamente.
	La circulación de aire alrededor del aparato está obstaculizada.	Deje libre la zona alrededor del aparato.

demasiado tiempo.		
El aparato no enfría.	El aparato está apagado o no recibe alimentación.	Revise la red eléctrica y los interruptores de seguridad. Compruebe que el enchufe de alimentación esté correctamente conectado en la toma. Compruebe si hay tensión en la toma.
	El termostato está ajustado a «0».	Compruebe los ajustes del termostato.
	La temperatura ambiente es demasiado baja.	(véase el capítulo 2.2).
La pared lateral está muy caliente (solo para modelos con condensador de espuma).	El condensador está emitiendo aire caliente al ambiente. Si la temperatura ambiente es demasiado alta, se puede producir una acumulación de calor. Tan pronto como la temperatura ambiente baja, el aparato se enfría de nuevo con normalidad. Respete siempre las distancias de separación (véase el capítulo 2.2).	No es necesario tomar medidas.
La pegatina «OK» no aparece.	La temperatura media en esta zona es demasiado alta.	Ponga el termostato en un nivel más frío. Cambie el termostato paso a paso y espere unas 12 horas antes de volver a comprobarlo.
Se forma una capa de escarcha o hielo en la pared interior trasera.	Las altas temperaturas ambientales (como en los días calurosos de verano) y un ajuste alto de temperatura del termostato pueden provocar que el aparato esté en refrigeración continua. El compresor necesita funcionar continuamente para mantener la temperatura establecida en el aparato. El aparato no puede descongelar automáticamente, ya que esto solo es posible cuando el compresor no está en funcionamiento (véase el capítulo «Descongelar»).	Ponga el termostato en un nivel más bajo. El compresor arrancará y se detendrá como de costumbre y la descongelación automática continuará.

21 Piezas de repuesto / Servicio de atención al cliente

Las siguientes piezas de repuesto se pueden obtener en el servicio de atención al cliente antes (según aparato):

- (1) Termostatos, sensores de temperatura, placas de circuito y lámparas;
- (2) asas de puertas, bisagras de puertas, estantes y cajones

Las piezas de repuesto siguen disponibles 7 años después de la comercialización del último ejemplar de un modelo.

Las juntas de las puertas siguen disponibles 10 años después de la comercialización del último ejemplar de un modelo.

Para acceder a la ficha técnica del producto, para:

- Pedidos de reparación
- Ficha técnica
- Manual de instrucciones

escanee el código QR de servicio de la tarjeta de servicio adjunta o de la placa de características de la unidad.

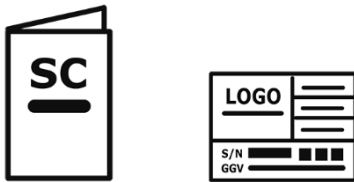

1x *tarjeta dePlaca de*

Para más información sobre el servicio, consulte la tarjeta de servicio adjunta.

Dirección del servicio de atención al cliente:

EGS GmbH

Dieselstraße 1

33397 Rietberg / ALEMANIA



- La visita del técnico de servicio en caso de un uso indebido o por uno de los fallos descritos no es gratuita, ni siquiera durante el período de garantía.

22 Condiciones de garantía

Como persona compradora de un aparato Exquisit tiene derecho a la garantía legal derivada del contrato de compra con su distribuidor. Además, le concedemos una garantía bajo las siguientes condiciones:

Duración de la garantía

La garantía vence transcurridos 24 meses desde la fecha de compra (se debe presentar el justificante de compra). Durante los primeros 6 meses, el servicio de atención al cliente solucionará los problemas del aparato de forma gratuita. Para ello el aparato deberá estar accesible para las reparaciones sin esfuerzo adicional. En los siguientes 18 meses, la persona compradora deberá demostrar que el defecto ya existía en el momento del suministro.

Para su uso comercial (p.ej., hoteles, cafeterías) o comunitario, la garantía es de 12 meses a partir de la fecha de compra (presentar factura). Durante los primeros 6 meses, el servicio de atención al cliente solucionará los problemas del aparato de forma gratuita. Para ello el aparato deberá estar accesible para las reparaciones sin esfuerzo adicional. En los siguientes 6 meses, la persona compradora deberá demostrar que el defecto ya existía en el momento del suministro.

Al interponer una reclamación de garantía, no se extiende la garantía, ni para el aparato, ni para las piezas de nueva instalación.

Alcance de la reparación de defectos

Dentro de los plazos mencionados, reparamos todos los defectos del aparato debidos a defectos de fabricación o de material. Las piezas sustituidas pasan a ser de nuestra propiedad.

Quedan excluidos:

Desgaste normal, daños intencionados o por negligencia, daños causados por el incumplimiento del manual de instrucciones, por un montaje o instalación inadecuados o por la conexión a una tensión de red incorrecta, daños debidos a efectos químicos o electrotérmicos u otras condiciones ambientales anómalas, daños en el vidrio, la pintura o el esmalte y posibles diferencias de color, así como bombillas defectuosas.

Además, quedan excluidos los defectos del aparato atribuibles a daños de transporte. Queda excluido también el servicio en caso de haber realizado trabajos en el aparato Exquisit por parte de personas no autorizadas o si se han utilizado piezas de terceros sin nuestro consentimiento de antemano por escrito. Esta restricción no se aplica en caso de trabajos realizados por parte de un especialista cualificado usando nuestras piezas originales para adaptar el aparato a la normativa sobre protección de otro país de la UE.

Ámbito de validez

Nuestra garantía es válida para todos los aparatos adquiridos y que están en funcionamiento en la República Federal de Alemania o en Austria.

Para reclamaciones sobre aparatos defectuosos, la dirección del remitente y el destinatario debe estar en la República Federal de Alemania o en Austria.

Para aquellos aparatos adquiridos y utilizados en otro país europeo, son válidas las condiciones de garantía del vendedor.

Para pedidos de reparación fuera del periodo de garantía:

- Tras reparar un aparato, las facturas de reparación serán pagaderas inmediatamente y se desembolsarán sin descuentos.
- Si se inspecciona un aparato o no se termina una reparación iniciada, se cobrarán los gastos de desplazamiento y las horas de trabajo.
- El asesoramiento por parte de nuestro centro de atención al cliente es gratuito. (Véase el capítulo «Servicio de atención al cliente»).

GGV Handelsgesellschaft mbH & Co. KG, August-Thyssen-Str. 8, D-41564 Kaarst-Holzbüttgen

23 Eliminación

Eliminar el embalaje

Deseche el embalaje separando según su tipo. Deposite el cartón y la cartulina en el papel de desecho y los plásticos en el centro de recogida de materiales reciclables.



Deshacerse de los aparatos viejos (DE)

Los aparatos viejos no pueden ir a la basura doméstica

El símbolo del contenedor de basura con ruedas tachado sobre el producto o embalaje indica que este aparato no debe eliminarse con la basura doméstica normal, sino que precisa de una eliminación por separado. Puede depositar el aparato viejo **gratuitamente** en un punto de recogida municipal apto para residuos de aparatos eléctricos y electrónicos, como p. ej., un centro de reciclaje.



Puede obtener las direcciones de tales centros en su ayuntamiento o administración municipal.

También puede depositar gratuitamente los aparatos eléctricos usados pequeños de hasta 25 cm en los locales de distribuidores con una superficie de venta de aparatos eléctricos y electrónicos de al menos 400 m², o minoristas de alimentación con una superficie total de venta de al menos 800 m² que ofrezcan entre sus productos aparatos eléctricos y electrónicos en varias campañas durante el año.

Los aparatos viejos de mayor tamaño pueden depositarse gratuitamente en un distribuidor donde se compre un aparato nuevo del mismo tipo que cumpla esencialmente las mismas funciones que el anterior. Póngase en contacto con su distribuidor para saber cómo hacer llegar un aparato viejo cuando le entreguen el nuevo.

Antes de proceder a la eliminación del producto, saque si es posible todas las pilas y baterías, así como todas las bombillas que puedan desmontarse sin que se rompan.

Le advertimos de que usted es responsable de la eliminación de los datos personales almacenados en el aparato que se va a eliminar.

Los niños a menudo no pueden reconocer los peligros que conlleva la manipulación de electrodomésticos. Asegure la debida supervisión y no deje que los niños jueguen con el aparato.

Retirada del aparato viejo (AUSTRIA)

El símbolo del contenedor de basura con ruedas tachado sobre el producto o embalaje indica que este aparato no debe eliminarse con la basura doméstica normal, sino que precisa de una eliminación por separado. Puede depositar el aparato viejo gratuitamente en un punto de recogida municipal apto para residuos de aparatos eléctricos y electrónicos, como p. ej., un centro de reciclaje. Puede obtener las



direcciones de tales centros en su ayuntamiento o administración municipal. También puede depositar electrodomésticos usados de forma gratuita al comprar un nuevo aparato del mismo tipo y con la misma función en un comercio especializado. Póngase en contacto con su distribuidor para saber cómo hacer llegar un aparato viejo cuando le entreguen el nuevo.

Antes de proceder a la eliminación del producto, saque si es posible todas las pilas y baterías, así como todas las bombillas que puedan desmontarse sin que se rompan.

Le advertimos de que usted es responsable de la eliminación de los datos personales almacenados en el aparato que se va a eliminar.

El aparato puede contener sustancias peligrosas para el medio ambiente y la salud de las personas si se eliminan de forma incorrecta. El reciclaje de materiales ayuda a reducir los residuos y a cuidar de los recursos. Mediante la retirada selectiva y el reciclaje de los aparatos viejos, usted contribuye a evitar el impacto perjudicial sobre el medio ambiente y la salud humana.

exQUISIT

**GGV HANDELSGES. MBH & CO. KG
AUGUST-THYSSEN-STR. 8
D-41564 KAARST
ALEMANIA**

KGC231-60-010C_BDA_MULTI-DE-EN-ES_E1-0-2023-02.DOCX

www.exquisit.de